

مجلس التعاون لدول الخليج العربية

الامانة العامة



طرق ومعدات الصيد في دول مجلس التعاون لدول الخليج العربية

2017م

أ ت مجلس التعاون لدول الخليج العربية . الأمانة العامة.
13 ط و طرق ومعدات الصيد في دول مجلس التعاون لدول الخليج العربية
. - الرياض : الأمانة العامة ؛ 2017م.
66 ص ؛ 21 سم.

الرقم الموحد لمطبوعات المجلس : 091 / 0554 / ح / ك / 2017م
الصيد / / صيد الأسماك / / الطرق / / الشبكات / / البحار / / البحارة / /
دول مجلس التعاون لدول الخليج العربية.

المحتويات

7	المقدمة
9	المعايير الفنية العامة
12	شباك الصيد:
18	أسلوب الصيد:
18	فئة الشباك المحيطية (ISSCFG 1.0.0) Surrounding nets
18	شباك محيطية بحبال كيسية (Surrounding nets with purse lines -ISSCFG 1.1.0):
19	شباك محيطية بدون حبال كيسية (لامبارا) (Lampara nets ISSCFG 1.2.0):
20	فئة الشباك الساحلية (Seine Nets – ISSCFG 2.0.0):
20	شباك ساحلية (Beach Seine – ISSCFG 2.1.0)
20	شباك قارب (Boat Seine – ISSCFG 2.2.0)
21	تنظيم أسلوب الشباك الساحلية في دول الخليج
28	فئة الشباك الخيشومية (Gill nets and Trammel nets – ISSCFG 7.0.0):
28	1- الشباك الخيشومية الثابتة (المناسب) (Set Gill nets –ISSCFG 7.1.0):
29	تنظيم أسلوب الشباك الخيشومية الرأسة في دول الخليج
30	2- الشباك الخيشومية العائمة (الهيالي) (Drift Gillnets – ISSCFG 7.2.0):
30	تنظيم أسلوب الشباك الخيشومية العائمة في دول الخليج
32	3- الشباك الخيشومية التحويطية (Circuling Gill nets – ISSCFG 7.3.0):
32	تنظيم أسلوب الشباك الخيشومية التحويطية في دول الخليج

- 4- الشباك الخيشومية ثلاثية الطبقات (Trammel nets – ISSCFG 7.5.0).....33
- تنظيم أسلوب الشباك الخيشومية ثلاثية الطبقات في دول الخليج.....34
- الخيوط والخطاف:.....34
- أنواع الخيوط حسب مادة الصنع:.....36
- أنواع الخيوط حسب التعديل :.....39
- تكوين الخيط :.....41
- الخطاف:.....41
- أنواع الطعم:.....42
- أسلوب الصيد :.....43
- فئة الخيط و الميذار (الخطاف) (Hooks & Lines (ISSCFG 9.0.0):.....43
- 1- السنارة اليدوية (Hand-lines (ISSCFG 9.1.0):.....43
- 2- الخيوط الطويلة (المشبك) (Longline44
- الخيوط الطويلة الثابتة (set long lines) (ISSCFG 9.3.0) :.....45
- الخيوط الطويلة الهائمة (Drift long lines) (ISSCFG 9.4.0):.....45
- تنظيم الصيد بالخيوط الطويلة في دول الخليج.....46
- 3- التشخييط (ISSCFG 9.6.0):.....46
- تنظيم أسلوب التشخييط في دول الخليج.....47
- الأفخاخ (Traps- ISSCFG 8.0.0):.....48
- القرقرور (Pots) (ISSCFG 8.2.0):.....48
- تنظيم أسلوب الصيد بالقرقرير في دول الخليج.....50
- الحظرة (المساكر) (Barriers, fences (ISSCFG 8.5.0):.....51

52.....	تنظيم أسلوب الصيد بالحظائر في دول الخليج.
54...:	(Grappling and Wounding – ISSCFG 10.0.0) الطعن والتجريح
55.....	تنظيم أسلوب الصيد بالرماح في دول الخليج.
56.....	المراجع:
In-	الملحق 1: جدول تصنيف معدات الصيد حسب الرقم الدولي الإحصائي لتصنيف معدات الصيد (-In-
ternational	International Standard Statistical Classification of Fishing Gear -
58.....	(ISSCG).
60.....	الملحق 2 : كثافة الخيوط المستعملة و قوة التحمل نوع.....
62.....	الملحق 3 : أنواع الخطافات و الأحجام المستخدمة.....
63.....	الملحق 4 : قياسات عين الشباك المستخدمة في الصيد.....
64.....	الملحق 5: جدول أساليب الصيد المستخدمة في دول الخليج:
65.....	الملحق 6: جدول التعريف ومصطلحات أساليب الصيد:
الملحق 7:	بعض التشريعات والقرارات الصادرة في مملكة البحرين لتنظيم استغلال الثروة
66.....	السمكية :

المقدمة

يعتبر صيد الأسماك والأحياء البحرية من أقدم المهن في التاريخ و يعتبر أيضا من أكثر الأنشطة المحببة لدى الخليجيين ، خاصة و أن جميع الدول الخليجية تطل على الساحل، و ذلك عندما كانت الثروة السمكية المورد الأول لدول الخليج قبل ظهور النفط. وبالرغم من هجرة الكثير من الخليجيين مهنة الصيد بعد ظهور النفط، إلا أنها مازالت تلعب دورا بارزا في التنمية الاقتصادية للدول الخليجية وحفظ الأمن الغذائي لسكانها. كما أنها مازالت تمارس كإحدى الرياضات الأكثر استحبابا بين السكان.

وقد مرت المصايد السمكية في دول الخليج بعدة تطورات غيرت العديد من طرق الصيد التقليدية حتى أصبح الصيد تجارياً، ومن أكثر التغيرات التي أثرت على المصايد هي التي جرت عند استيراد سفن الحديدية من خليج المكسيك في أواخر الخمسينيات والمستخدمه في الجر الخلفي وترتب عليه إدخال مصايد الروبيان، وكانت هذا بداية مرحلة تغييرية كبيرة في المصايد الخليجية.

إدخال مصايد جديدة ترتب عليه أيضا ابتكار مواد صناعية جديدة غيرت من تصاميم العديد من معدات الصيد التقليدية مثل إدخال خيوط النايلون في صناعة شباك الصيد الخيشومية، مما نتج عنه زيادة متانة الشباك وإطالة عمرها في الاستخدام، كما أن إدخال الأسلاك الحديدية في صناعة القراقير أيضا ترتب عليه تغيرات كبيرة في المصايد القاعية. ومع وجود العديد من الإيجابيات لتلك التغيرات والتطورات في معدات الصيد إلا أنها لم تخل من السلبيات التي أثرت تأثيراً مباشراً على البيئة البحرية ظهرت علاماتها على المدى البعيد، وسيتم التطرق لها في نهاية هذا الكتيب.

استمرار تطور أساطيل الصيد خلال منتصف القرن الماضي دفعت دول الخليج إلى

سن العديد من القوانين والتشريعات للحفاظ على الموارد البحرية من خلال إدارة عملية الصيد وذلك من خلال تنظيم العاملين والأساطيل والمعدات المستخدمة، ونظراً لأهمية تنظيم حرف وطرق الصيد فقد رأَت اللجنة الدائمة للثروة السمكية ضرورة عمل كتيب لطرق الصيد بدول مجلس التعاون لدول الخليج العربية ليكون النواة الأولى لتحديد إيجابيات وسلبيات هذه الطرق، والعمل على توحيد مواصفات أدوات الصيد لضمان المحافظة على الثروة السمكية وحسن إدارتها.

تم إعداد هذا الكتيب وتعريف معدات الصيد طبقاً للرقم الدولي الإحصائي لتصنيف معدات الصيد (International Standard Statistical Classification of Fishing Gear - ISSCG). حسب الجدول التالي:

الرقم الدولي ISSCG	Fishing Gear Categories	فئة العدة
1.0.0	Surrounding nets	الشباك المحيطة
2.0.0	Siene nets	الشباك الساحلية
3.0.0	Trawl nets	شباك الجر
4.0.0	Dredges	الجرافات
5.0.0	Lift nets	شباك الرفع
6.0.0	Falling gear	معدات الصيد الساقطة
7.0.0	Gillnets and entangling nets	الشباك الخيشومية وشباك التشريك بالخياشيم
8.0.0	traps	الفخاخ أو القراقير
9.0.0	Hooks and lines	الخيوط والخطافات
10.0.0	Grappling and wounding	الطعن والتجريح
11.0.0	Harvesting gear	معدات الحصاد
20.0.0	Miscellaneous	متفرقات

المعايير الفنية العامة

يعتمد صيد الأسماك على عدة عناصر وهي مبنية بشكل أساسي على طبيعة الأسماك المستهدفة مثل سلوكها ومواقع تواجدها وفترات نشاطها وحتى شكلها، وكثير من الصيادين من ذوي الخبرة على دراية كاملة بها. وعلى هذا الأساس يتم تصميم وتطوير معدات صيد الأسماك. وتصنيفات معدات الصيد متنوعة وهي تعتمد على عدة عوامل ومنها على سبيل المثال وليس الحصر: القدرة الاستهدافية (الانتقائية)، الاستخدام وكذلك التصميم. وسوف يتم باختصار ذكر كل نوع باستثناء التصميم (تصميم المعدات) والذي سوف يتم ذكرها بتفصيل أكبر. كما أن فعالية عدة الصيد المستخدمة تعتمد على عدة عوامل. ويمكن تصنيف معدات الصيد حسب الاستهداف أو الانتقائية إلى ثلاثة أنواع مبنية على قدرتها في انتقائية الأسماك المستهدفة و تجنب الأسماك الغير المرغوبة كالتالي:

- **معدات ذات انتقائية عالية (High Selectivity Gears):** وهي معدات صيد يسمح تصميمها بإمكانية استهداف وصيد أنواع بعينها، وتجنب أو الإقلال من صيد الأسماك الغير المرغوبة والتي غالباً ما يطلق عليها المصيد الجاني أو العرضي (Bycatch).
- **معدات ذات انتقائية متوسطة (Intermediate Selectivity Gears):** وهي معدات يسمح تصميمها بصيد أنواع الأسماك المستهدفة بالإضافة إلى قدر معتدل من الأسماك الغير مرغوب فيها قد يساوي أو أقل من كميات الأسماك المستهدفة.

● **معدات ذات انتقائية منخفضة (Low Selectivity Gears) :**

وهي معدات صيد غالباً ما تصيد أنواع متعددة من الأسماك وتفتقر القدرة على التمييز بين الأسماك المستهدفة و الصيد الجانبي.

وطبقاً لطريقة وأسلوب الاستخدام يمكن تقسيم معدات الصيد إلى فئتين كما يلي:

أ- المعدات النشطة أو المتحركة (Active Gears): وهي معدات صيد متحركة تعتمد بشكل أساسي على حركة الصياد وحركة معدة الصيد للوصول إلى الأسماك المستهدفة (مثال: الجر الخلفي والصيد بالخيط والسنارة Trolling أو ما يعرف محلياً بالتشخييط... إلخ).

ب- المعدات الثابتة أو السلبية (Passive Gears): وهي معدات يتم تثبيتها في موقع الصيد وتعتمد بشكل أساسي على تحركات الأسماك المستهدفة ووقوعها في عدة الصيد (مثال: الراكسة أو ما يطلق عليه المناصب، والفخاخ أو ما يطلق عليه القراير والصيد بالخيط والسنارة... إلخ).

ويجب أن نضع في اعتبارنا أن بعض معدات الصيد يمكن أن تستخدم كمعدات نشطة أو كمعدات ثابتة. وتعتمد فعالية استخدام معدات صيد الأسماك على أربعة عوامل رئيسية كما هو موضح بالشكل رقم 1 (لا تشمل مادة صنع) وهي:

1. عامل الزمن: ويقصد به كل من وقت وتاريخ الصيد، حيث إن اختيار

الوقت المناسب يحدد نسبة تواجد الأسماك المستهدفة وكذلك تواجد الأسماك الغير المستهدفة وكذلك مدى كفاءة عدة الصيد.

2. نوعية الأسماك المستهدفة: وذلك من حيث الشكل الخارجي (طوربيدي أو اسطواني أو... إلخ) وكذلك من حيث السلوك وأماكن التواجد (أسماك قاعية كامنة أو أسماك سطحية سابحة أو أسماك سطحية تعيش في نطاق قطعان متحركة أو إلخ) تحدد مدى ملائمة عدة الصيد المستخدمة.

3. موقع الصيد: ويقصد به طبيعة وطبوغرافية القاع في منطقة الصيد، حيث إن بعض المعدات لا تصلح للاستخدام على القيعان الصخرية بينما تصلح معدات أخرى وهكذا.

4. مهارة التعامل: مع اعتبار العوامل الأخرى، تلعب مهارة الصياد ومدى كفاءته في كيفية استخدام عدة الصيد في تحديد مدى فاعلية العدة سواء لمعدات الصيد الثابتة أو المتحركة.

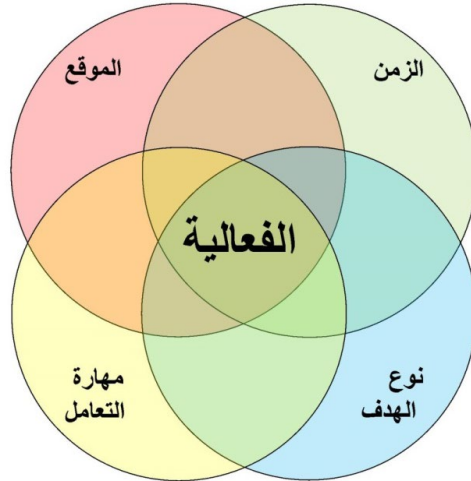

الشكل 1 : عوامل تحديد فاعلية عدة الصيد في استهداف السمكة

شباك الصيد:

حيث إن كثيراً من الأسماك يصعب صيدها بالخيط والخطاف نظراً لحجمها أو سلوكها، كما أن الصيد بالخيط والخطاف غالباً ما يعتمد على جذب الفريسة، أو بعبارة أخرى يعتمد على استجابة الأسماك لصيدها، بالإضافة إلى أن عملية صيد تلك الأسماك تستلزم صيد كميات كبيرة في وقت قصير حتى تكون مجدية اقتصادياً، لذا تستخدم شباك الصيد لتغطية مساحات كبيرة من المسطح المائي. وغالباً ما تصنع الشباك من نفس المواد التي تصنع منها الخيوط. وعلى الرغم من تشابه الشباك في مادة الصنع في معظم الأحيان إلا أنها تختلف في تصميمها طبقاً لأسلوب وطريقة الاستخدام وسيتبين ذلك لاحقاً.

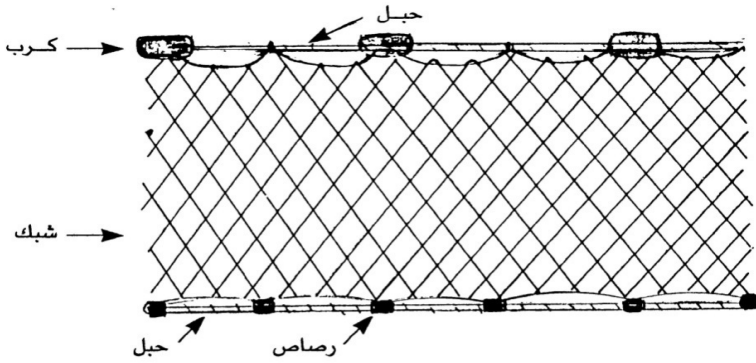

شكل 2: الأجزاء الرئيسية لشباك الصيد

وتعتمد مواصفات شباك الصيد بشكل عام على المكونات التالية:

- نوع الخيط (انظر إلى فصل الخيط والخطاف)
- عين الشبكة (الشكل والحجم)
- عمق الشبكة
- الأثقال (الأوزان)
- العوامات

جدول المصطلحات و اللهجات:

المصطلح	الكويت	السعودية	البحرين	الامارات	قطر	عمان
الشبك	غزل ليخ	غزل	الغزل	غزل/ليخ	غزل	
الأثقال	بلد	بلد	بلد/المسو	ثقل / بلد	رصاص	
عين الشبكة	العين	ماجه - عين	العين	العين	العين	
العوامات	شبيالة/كرب	شبيالة/كرب	الكرب	الكرب	كرب	
الركاس	راكسة	هيال	المنصب	مناصب	مناصب	
الشباك الهائمة	الهبله / الهياي	غزل	الهياي	الهياي	هيال	الهياي
الشباك المحيطية		الشانشولا	دفار/الجاروف	الحلاق/التحويط	تحويط	
الشباك الساحلية	طاروف			ضغوة	جاروف	الضغاوي
جبل الكرب float line		جبل الرأس	مسو الكرب	الحبل العلوى		جبل الكرب
جبل الثقالات Ballast line		جبل القدم	مسو البلد	الحبل السفلى		
ثلاثية الطبقات Trammel- nets	الإسرائيلية	كنار / المخبر ثلاثية الطبقات اسرائيلية	إسرائيلي	شباك النبلون	إسرائيلية	ثلاثية الطبقات
الجر الخلفي	الكراف	كراف	الكراف	لا يوجد	كراف	الكراف/الكوفة الجرار
الجر الخلفي في المياه الوسطى	الشبح	كراف	الكراف	لا يوجد		الجر/الكراف السطحي
شباك الجر الخلفي	الكوفه	الكوفه	الكوفه	لا يوجد	كوفه	كراف
باب شبك الجر	الجواي (جمع)	الباب	الجالي (مفرد)	لا يوجد	جواي	الأبواب

عين الشبكة:

عادة يكون شكل عين الشبكة ما بين مربع (Square) أو معين (Dia-mond) أو سداسي (Hexogon). وتعتمد مساحة عين الشبكة كثيرا على الشد بين الحبل الكرب (الحبل العلوي) وحبل الثقالات (الحبل السفلي) (شكل 2).

ويتم قياس حجم فتحة العين للشبكة ما بين مركز العقدتين أو نصف العين، وهي المسافة بين العقدة والعقدة المجاورة لها (الملحق 4). أما فيما يخص أنواع العقد فهي تعتمد على نوع الخيوط المستخدمة في صناعة الشباك (الشكل 3).

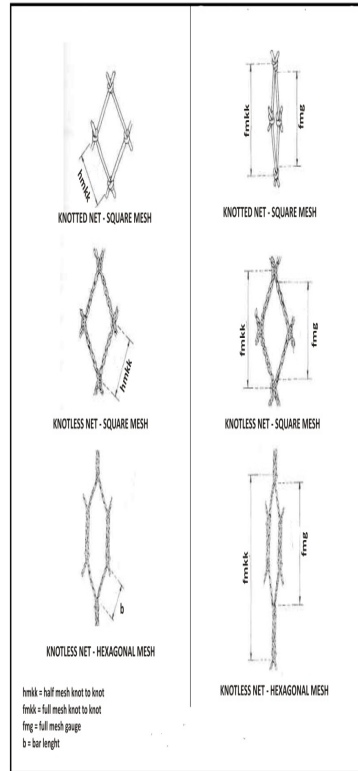

الشكل 3: أشكال عيون الشبكة وأنواع العقد

أما فيما يخص عمق الشبكة فهي تقاس بعدد العيون من الأعلى إلى الأسفل. وعادة ما تأتي الشباك التجارية بعمق ما بين 40 إلى 80 عين. ويتم تحديد حجم عين الشبكة المراد استخدامها طبقاً لحجم السمكة المستهدفة (شكل 4).

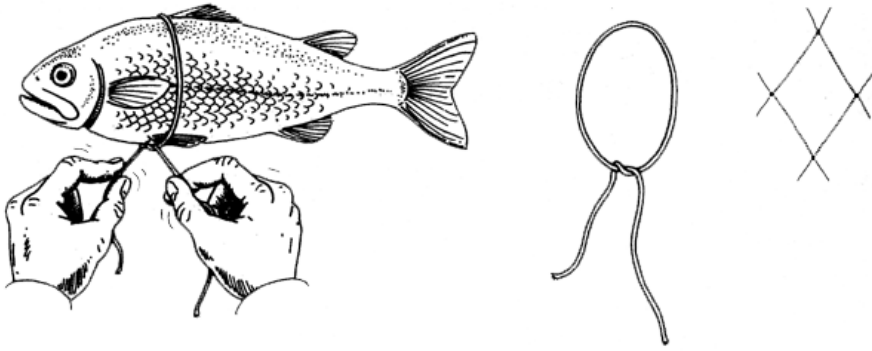

شكل 4: مدى ملائمة عين الشبكة لحجم الأسماك المستهدفة

والجدول التالي يبين أحجام العيون والأسماك المستهدفة في دول الخليج:

عمان	قطر	الإمارات	البحرين	السعودية	الكويت	حجم العين (بوصه)
		البرية - العوامة			الميد	1.75
		القرفا		الميد بياح صافي قرقمان نيسر باسي	البياح	2
	صافي - قرقمان-بدح	كنعد - قباب - ضلع - تيان - صدی		شعم سيطي		3.5 - 2.5
الكنعد	كنعد- تيان- سكن	كنعد - قباب - ضلع - تيان - صدی		كنعد- تيان_ دويلمي كفدار سكن - قد	الصور	3.75
	كنعد- تيان- سكن	كنعد - قباب - ضلع - تيان - صدی		أسماك سطحية	الصور النوبي الشعم	4
	كنعد- تيان- سكن- جد- صال	كنعد - قباب - ضلع - تيان - صدی		أسماك سطحية		4.25
		كنعد - قباب - ضلع - تيان - صدی		أسماك سطحية		4.50
		كنعد - قباب - ضلع - تيان - صدی		أسماك سطحية		4.75
		كنعد - قباب - ضلع - تيان - صدی		اسماك سطحية		5.00
		كنعد - قباب - ضلع - تيان - صدی				5.25
		كنعد - قباب - ضلع - تيان - صدی			الزبيدي	5.50
		ممنوع				5.75
		ممنوع			الكنعد	6.00
		ممنوع				6.25

الكرب (العوامات):

يستخدم الكرب لرفع الشبكة في المياه وشدها إلى الأعلى. وهناك عدة أنواع من الكرب (الفلين، البلاستيك، .. إلخ) جميعها تؤدي نفس الغرض. ويتم تحديد حجم و عدد الكرب بما يتناسب مع حجم وعدد الثقالات وطبقاً لنوع وتصميم الشبكة المراد إنشاؤها وبناء على أسلوب الصيد المتبع، فيما أن تنشأ عائمة (هائمة) أو قاعية (راكسة) والذي سوف يتم شرحه لاحقاً بالتفصيل.

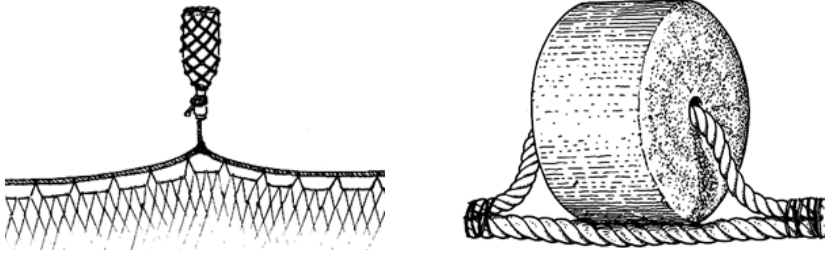

شكل 5: تثبيت الكرب (العوامات) على الجبل العلوي

الثقالات:

و تصنع الثقالات إما من الخرسانة (أسمنت) أو الرصاص . وتوثق في أسفل الشبكة مع جبال الثقالات السفلي (شكل 6) . ويتم تحديد عدد الأوزان المستخدمة بما يتناسب مع العوامات وحسب نوع الشباك المراد إنشاؤها أن كانت ثابتة قاعية أم عائمة سطحية و التي سوف يتم شرحها بنوع من التفصيل لاحقاً.

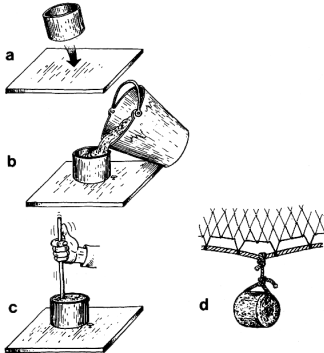

شكل 6: تثبيت الثقالات على الجبل السفلي

أسلوب الصيد:

فئة الشباك المحيطية (ISSCFG 1.0.0) Surrounding nets

الشباك المحيطية تصطاد الأسماك من خلال تحويطها ومحاصرتها من الجوانب وكذلك من الأسفل، وذلك لمنعها من الهروب من خلال الغوص إلى المياه العميقة، وبالرغم من وجود اختلافات في بعض التصميمات لتلك الشباك إلا أنها تعتبر شباك سطحية وتستخدم غالبا في المياه المفتوحة.

وتنقسم فئة الشباك المحيطية إلى فئتين:

شباك محيطية بحبال كيسية (Surrounding nets with purse lines) (ISSCFG 1.1.0-):

وهي شباك محيطية مزودة بحبل كيسي في الأسفل لإغلاق الشبكة من جميع جوانبها بما فيها الجانب السفلي (كما هو موضح في الشكل رقم 7).

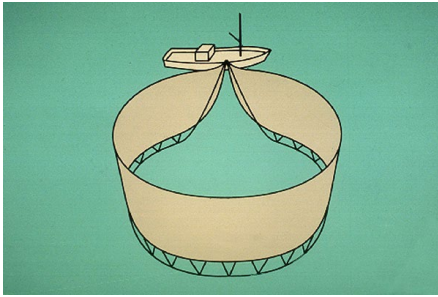

شكل 7: شكل توضيحي لشباك الصيد المحيطية بحبل كيسي

شباك محيطية بدون حبال كيسية (لامبارا)

(Lampara nets ISSCFG 1.2.0):

وهي شباك محيطية لا يتم استخدام الحبل الكيسي فيها وتسحب عن طريق القارب من الجانبين (شكل 8)

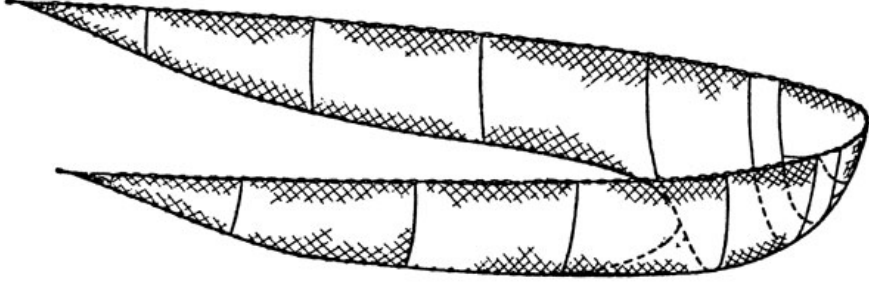

شكل 8: شكل توضيحي لشباك الصيد المحيطية بدون حبال كيسية

تنظيم أسلوب الشباك المحيطية في دول الخليج

الملاحظات	التشريع القانوني	الحالة القانونية	
	القرار 8 لسنة 2004	ممنوع	الكويت
	في البحر الأحمر فقط اللائحة التنفيذية لنظام الصيد	منظم	السعودية
	القانون رقم (4) لسنة 1983	ممنوع	قطر
	القرار 7 لسنة 2005	منظم	البحرين
		لا يوجد	الإمارات
جارى إعداد مشروع مسودة تعديل القرار الوزاري ضمن اللائحة التنفيذية	قرار وزاري رقم 2009/13	منظم	عمان
غير منظم : يمارس من دون تنظيم قانوني منظم : يمارس بتنظيم قانوني ممنوع : ممنوع بقوة القانون			

فئة الشباك الساحلية (Seine Nets – ISSCFG 2.0.0)

وهي شباك طويلة وعميقة يتم استخدامها على الساحل وتغطي كامل عمود الماء، تتوفر الشباك الساحلية بكيس أو بدون كيس حيث يتم إنزالها من الشاطئ وفردها لتحيط بمنطقة معينة، ويتم جرّها إلى الساحل فتحاصر الأسماك المتواجدة في تلك المنطقة داخل الشبكة. وتتم عملية التحويط (التطويق) بفرد الشبكة بواسطة شخص (فرد) أو قارب، لذا تنقسم هذه الفئة إلى أسلوبين وهما:

- شباك ساحلية (Beach Seine – ISSCFG 2.1.0)
- شباك قارب (Boat Seine – ISSCFG 2.2.0)

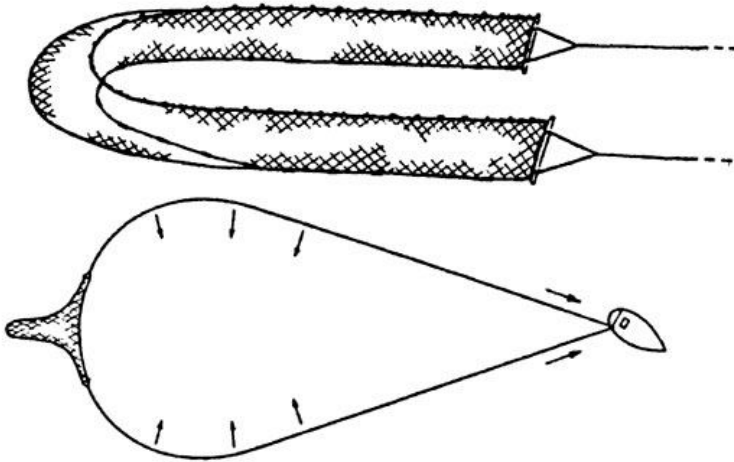

شكل 9: شكل توضيحي لشباك الصيد الساحلية

تنظيم أسلوب الشباك الساحلية في دول الخليج

الملاحظات	التشريع القانوني	الحالة القانونية	
	القرار 8 لسنة 2004	ممنوع	الكويت
		ممنوع	السعودية
	القانون رقم (4) لسنة 1983	ممنوع	قطر
	القانون رقم 20 لسنة 2002	ممنوع	البحرين
	القانون الاتحادي رقم 23 لسنة 1999 في شأن استغلال وحماية وتنمية الثروات المائية الحية في دولة الإمارات العربية المتحدة ولائحته التنفيذية	منظم	الإمارات
جاري إصدار لائحة تنظيمية لشباك السطح الساحلية (الضغوة)		منظم	عمان
غير منظم : يمارس من دون تنظيم قانوني منظم : يمارس بتنظيم قانوني ممنوع : ممنوع بقوة القانون			

فئة الجر الخلفي (الكراف) (ISSCFG 3.0.0 Trawl Nets):

الصيد بشباك الجر هي طريقة لصيد الأسماك التي تتضمن سحب شبك الصيد من خلال المياه خلف قارب صيد واحد أو أكثر وتعرف تلك العملية محليا "الكراف". وتسمى الشبكة التي تستخدم للصيد بهذه الوسيلة بشباك الجر أو الكوفة. وخلال عملية الجر يتم صيد كافة أنواع الموارد البحرية القاعية دون استثناء (أسماك وقشريات ورخويات من مختلف الأحجام)، ولكن تهدف أغلب عمليات الصيد باستخدام شبك الجر لصيد الروبيان.

تكون شباك الجر على شكل مخروط ينتهي بكيس يتجمع فيه المصيد. وفي شباك الجر هذه يتم إبقاء الشباك مفتوحة أفقياً إما بواسطة عارضة أفقية (شعاع) مصنوعة من الخشب أو المعدن يصل طولها إلى 12 متراً، أو مخروطين مصنعين من أطار حديدي يتم أقفالهما من الجانب الأمامي بالخشب ويسمى هذا التكوين محلياً «بالجوالى» يتم سحبهم بزاوية 45 درجة على الجانبين وتساهم مقاومة الماء في إبقائهم في هذا الوضع. ولإبقاء الشبكة مفتوحة عمودياً يتم تثبيت عوامات على الخط العلوي وحلقات مصنوعة من الصلب على الخط السفلي للشبكة.

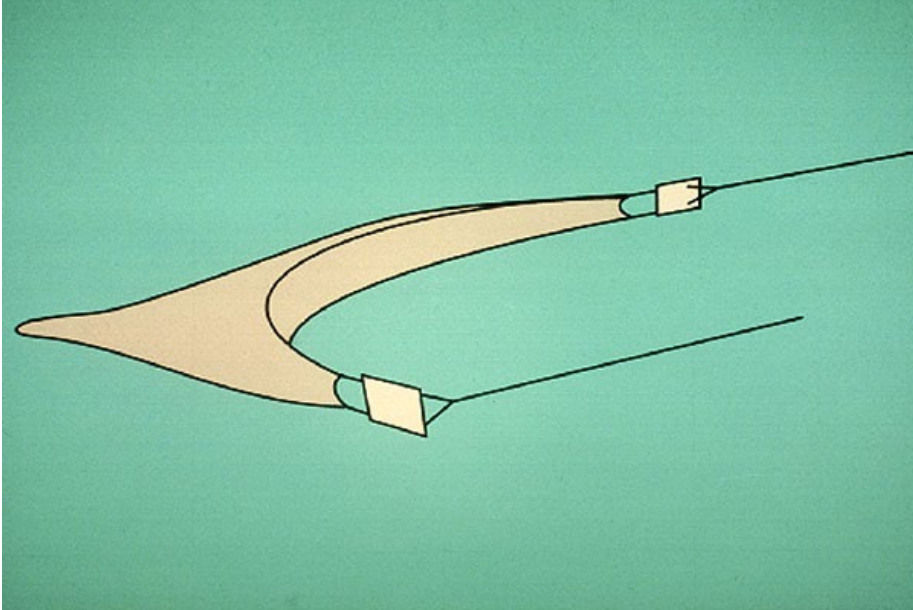

شكل 10: شكل توضيحي لشباك الجر

و تتكون شباك الجر الخلفي من: الجناح و البدن و الكيس (الشكل 11)

ويطلق على القوارب التي تستخدم شبك الجر في الصيد بسفن الجر الخلفي الكرافات أو الساحبات (Trawlers) . ويتفاوت حجم سفن الصيد من القوارب الصغيرة المفتوحة ذات محرك بقوة 30 حصاناً فقط ، إلى سفن تجارية ضخمة ذات محركات بقوة تزيد عن 10,000 حصان. وهناك العديد من أنواع وأساليب الجر الخلفي، و هي تنقسم إلى ثلاثة أنواع من الجر الخلفي و هي

1. الجر الخلفي القاعي (Bottom Trawls – ISSCFG 3.1.0).

و هناك ثلاثة أساليب للجر القاعي :

- الجر الخلفي العارضي (Beam Trawl – ISSCFG 3.1.1) :
- و هي طريقة قديمة كانت متبعة في الكويت إلا أنها لم تعد كذلك بعد الآن

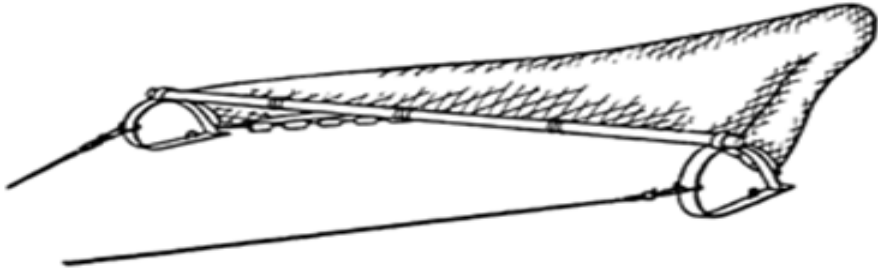

شكل 12: شكل توضيحي لشباك الجر العارضي

2. الجر الخلفي ذو أبواب قاعية (Otter Trawl- ISSCFG 3.1.2):

و هي أكثر طرق الجر الخلفي شيوعاً في الخليج العربي وتستخدم لصيد الروبيان والأسماك القاعية . وفيها تقوم الأبواب الجانبية بفتح «فم» الشبكة من الجوانب بينما تقوم السلاسل السفلية بشدها إلى الأسفل والعوامات تشدها إلى الأعلى. ويمكن لبعض السفن الكبيرة أن تستخدم شبكتين في آن واحد،

ويطلق على هذا الأسلوب طبقاً للتصنيف الجر الخلفي المزدوج (Otter Twin Trawls – ISSCFG 3.3.0). وقد تم إيقاف العمل بهذا الطريقة نظراً لتأثيرها السلبي على البيئة البحرية مما أدى إلى منع استخدامها في بعض دول الخليج.

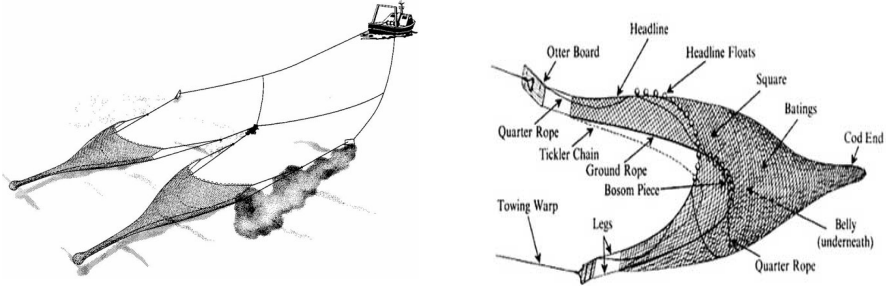

شكل 13: شكل توضيحي لشباك الجر القاعية ذات الأبواب

3. الجر الخلفي في المياه تحت السطحية (Midwater Trawls – ISSCFG 3.2.0):

يعتمد أسلوب الجر الخلفي في المياه تحت السطحية على زيادة عدد ومعدل العوامات وتعديل زاوية الأبواب لسرعة الجر، ولتتمكن العوامات من رفع الشباك وجعلها عائمة فوق القاع وليس عليه. وعادة ما يستخدم هذا الأسلوب لصيد الأسماك السطحية وتحت السطحية.

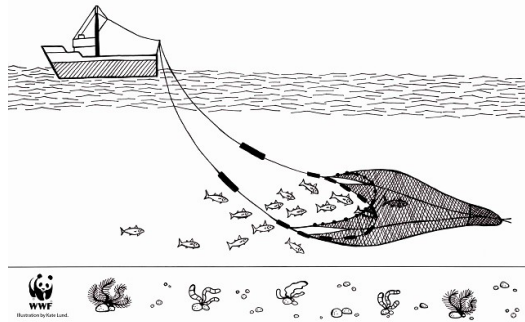

شكل 14: شكل توضيحي لشباك الجر في المياه تحت السطحية

تنظيم أسلوب الجر الخلفي في دول الخليج

الملاحظات	التشريع القانوني	الحالة القانونية	
<ul style="list-style-type: none"> • الحد الأدنى لفتحة الشباك العين الجناح و البدن 51 ملم (2 بوصة)، • الحد الأدنى لفتحة شباك الكيس 41 ملم (1.75 بوصة) 	<p>القرار 33 لسنة 1992</p> <p>القرار 8 لسنة 2004</p>	منظم	الكويت
	اللائحة التنفيذية لنظام الصيد	منظمة في البحر الأحمر والخليج بالنسبة للجر القاعي للروبيان (الجر تحت السطحي غير موجود حالياً)	السعودية
تم التعديل بالقرار الوزاري رقم 86 لسنة 2015 مع الاستمرار في منع الجر الخلفي	القرار الوزاري رقم (24) لسنة 1991	ممنوع	قطر
<ul style="list-style-type: none"> • لا يتجاوز طول الشبكة 28 متراً • إن مقياس فتحة العين لكيس الشبكة 38 ملم • سمك السلسلة 8 ملم • لا يتجاوز طول الحبل الواقع بين الشبكة وبأحجام مترين <p>مواصفات الباب</p> <ul style="list-style-type: none"> • لا يتجاوز قياس أبعاد الباب عن 80 سم للعرض و 8 سم للسمك • لا يتجاوز وزنه 100 كجم • إطاره الخارجي مصنوع من الحديد المطاوع مقياس 40 ملم والجسم الداخلي للباب مصنوع من ألواح الخشب • يوجد شبك الجر القاعي لصيد الروبيان فقط وتستخدم كوفة واحدة فقط في مياه عمقها بين 9 - 13 متر. 	<p>قانون رقم 5 لسنة 1981</p> <p>قرار رقم 5 لسنة 2000</p> <p>المرسوم بقانون رقم 20 لسنة 200</p> <p>القرار 11 لسنة 2005</p> <p>القرار 12 لسنة 2009</p>	منظم لصيد الروبيان فقط	البحرين
	القانون الاتحادي رقم 23 لسنة 1999 في شأن استغلال وحماية وتنمية الثروات المائية الحية في دولة الإمارات العربية المتحدة ولائحة التنفيذية	ممنوع	الإمارات
يحظر استخدام شبك الجر القاعي	قرار وزاري رقم 20 لسنة 2009	ممنوع	عمان

غير منظم : يمارس من دون تنظيم قانوني

منظم : يمارس بتنظيم قانوني

ممنوع : ممنوع بقوة القانون

فئة الشباك الساقطة (Falling Gear – ISSCFG 6.0.0)

هي عبارة عن شبكة دائرية بها أثقال موزعة حول طرفها. يتم طرحها أو رميها يدويًا بطريقة تجعلها تنتشر على المياه وتغوص. ويُطلق على هذه الطريقة طرح الشبكة أو رمي الشبكة. ويتم صيد السمك أثناء سحب الشبكة. وتستخدم هذه الأداة البسيطة الفعالة لصيد الطعم أو السمك البحري الصغير ويتم استخدامها منذ آلاف السنين. وتعتبر الشباك الساقطة والصيد بالرمي من الطرق النشطة.

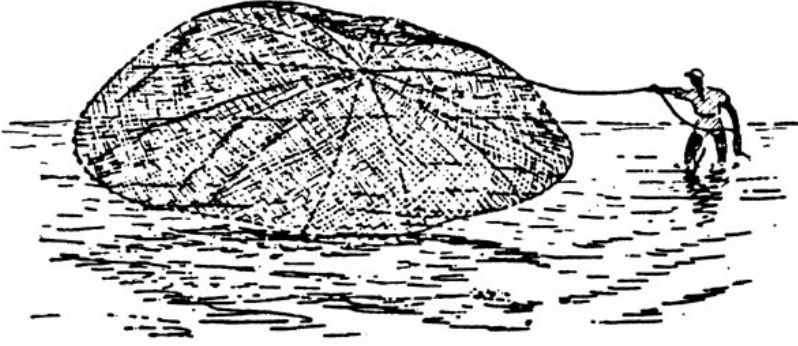

شكل 15: شكل توضيحي للصيد بالشباك الساقطة (الصيد بالرمي)

تنظيم أسلوب الصيد بالشباك الساقطة (السالية) في دول الخليج

الدولة	الحالة القانونية	التشريع القانوني	الملاحظات
الكويت	غير منظم		
السعودية	منظم	اللائحة التنفيذية للصيد	
قطر	ممنوع	القانون رقم (4) لسنة 1983	القرار الوزاري رقم 86 لسنة 2015
البحرين	مسموح	المرسوم بقانون رقم 20 لسنة 2002	تستخدم لصيد المنجوس والميد والعموم ويطلق عليها تسميات تبعاً لنوع الصيد مثل السالية والرمية والنجاسة والجالة
الإمارات	لا يوجد		
عمان	غير منظم		

غير منظم : يمارس من دون تنظيم قانوني
 منظم : يمارس بتنظيم قانوني
 ممنوع : ممنوع بقوة القانون

فئة الشباك الخيشومية (ISS- Gill nets and Trammel nets – CFG 7.0.0)

يعتمد الصيد بهذا النوع من الشباك على دخول الأسماك برأسها داخل عيون الشبكة ومن ثم عدم استطاعتها التخلص من الشبكة نظراً لتعلق الغطاء الخيشومي بالشبكة ولذا سميت بالشباك الخيشومية. كما يمكن أن تتعلق السمكة بأي جزء صلب من أجزاء الجسم كالأسنان والأشواك. (الشكل 16).

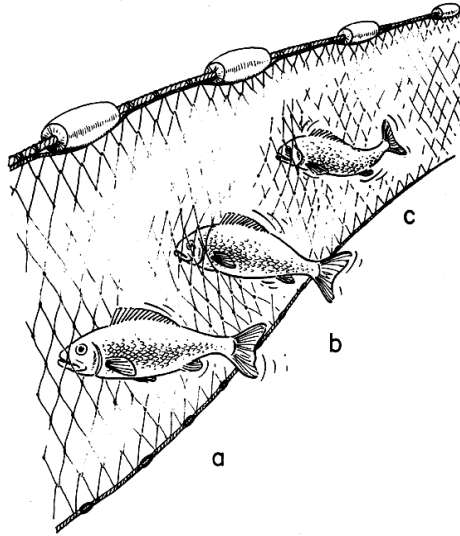

شكل 16: شكل توضيحي لوقوع الأسماك في الشباك الخيشومية

و تنقسم فئة الشباك الخيشومية من حيث أساليب الاستخدام إلى أربعة أنواع:

1- الشباك الخيشومية الثابتة (المناصب) (ISSCFG – Set Gill nets)

(7.1.0)

و تعتمد تلك الشباك على تثبيت الشبكة في قاع البحر و ذلك من خلال زيادة الثقلات لتجاوز قوة الرفع من الكرب (الشكل 17)

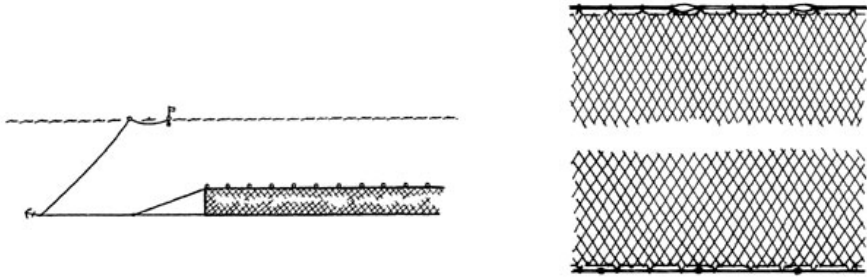

شكل 17: شكل توضيحي للشباك الخيشومية الثابتة

تنظيم أسلوب الشباك الخيشومية الراكسة في دول الخليج

الملاحظات	التشريع القانوني	الحالة القانونية	
	القرار 33 لسنة 1992	منظم	الكويت
	اللائحة التنفيذية للصيد	منظم	السعودية
القرار الوزاري رقم 86 لسنة 2015 تنظيم ممارسة بعض أعمال الصيد البحري	القانون رقم (4) لسنة 1983	ممنوع	قطر
التشريع لم يكون صريحاً بمنع نصب الشباك على الفشوت و أماكن مصايد القراقير والممرات الملاحية و لم يحدد عمق المياه المسموح فيه نصب هذه الشباك	قرار رقم 6 لسنة 1986 قانون رقم 20 لسنة 2002	مسموح	البحرين
	القانون الاتحادي رقم 23 لسنة 1999 في شأن استغلال وحماية وتنمية الثروات المائية الحية في دولة الإمارات العربية المتحدة ولائحته التنفيذية	ممنوع	الإمارات
		غير منظم	عمان

غير منظم : يمارس من دون تنظيم قانوني

منظم : يمارس بتنظيم قانوني

ممنوع : ممنوع بقوة القانون

2- الشباك الخيشومية العائمة (الهيالي) (Drift Gillnets – ISS-) (CFG 7.2.0)

و تعتمد تلك الشباك على زيادة معدل الطفو من خلال زيادة العوامات لتتخطى أوزان الثقالات أو الكرب، مما يجعلها تطفو على السطح عائمة مع التيار البحري (الشكل 18)

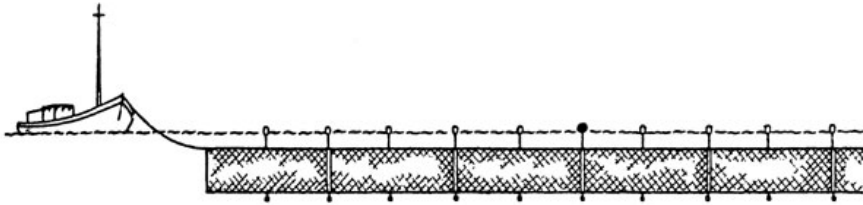

شكل 18: شكل توضيحي للشباك الخيشومية العائمة

تنظيم أسلوب الشباك الخيشومية العائمة في دول الخليج

الملاحظات	التشريع القانوني	الحالة القانونية	
فتحة عين شبك الميد #1.75 فتحة عين شبك البياح #2.5 فتحة عين شبك الصبور #3.75 فتحة عين شبك الزبيدي # 5.5 فتحة عين شبك الكنعد #6	القرار 33 لسنة 1992	منظم	الكويت
		ممنوع	السعودية
القرار الوزاري رقم 86 لسنة 2015 تنظيم ممارسة بعض أعمال الصيد البحري	القانون رقم (4) لسنة 1983	منظم	قطر

<p>مخصص لصيد الكنعد فقط</p> <p>حددت فترة الصيد من 16 أكتوبر حتى آخر فبراير من كل عام</p> <p>حددت مناطق الصيد في جنوب غرب البحرين و أن يكون الصيد في مناطق تبعد عن الساحل بمسافة ثلاثة أميال بحرية و أن تكون بعيدة عن محمية جزر حوار بمسافة 10.6 ميل بحري</p> <p>· الصيد مسموح للقوارب الصغيرة ذات المحركات الخارجية على أن لا يزيد طولها عن 36 قدم · وأن لا يزيد طول الشباك عن 800 متر لكل قارب</p> <p>· طول وحدة الشباك 100 متر و أن تكون من طبقة واحدة فقط (رضف واحد) · وأن تكون العلامات المضيفة لكل مائة متر على طول الشباك</p> <p>· وأن تكون مصنوعة من النايلون</p>	<p>القرار رقم 1 لسنة 2011</p>	<p>منظم</p>	<p>البحرين</p>
	<p>القانون الاتحادي رقم 23 لسنة 1999 في شأن استغلال وحماية وتنمية الثروات المائية الحية في دولة الإمارات العربية المتحدة ولائحته التنفيذية</p>	<p>ممنوع</p>	<p>الإمارات</p>
<p>يحظر استخدامها إلا بترخيص من السلطة المختصة (وزارة الزراعة والثروة السمكية)</p>	<p>بموجب قانون الصيد البحري لسنة 1994 المادة رقم 27 الفصل الخامس</p>	<p>منظم</p>	<p>عمان</p>

غير منظم : يمارس من دون تنظيم قانوني

منظم : يمارس بتنظيم قانوني

ممنوع : ممنوع بقوة القانون

3- الشباك الخيشومية التحوطية (ISS- Circuling Gill nets – CFG 7.3.0)

وهي تعمل بنفس أسلوب الشباك التحوطية لكنها تعتمد على تشريك خياشيم الأسماك في عين الشبكة بدلا من حصارها مثل الشباك التحوطية.

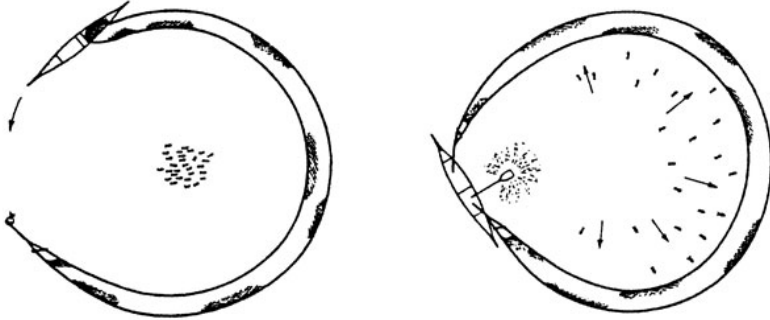

شكل 19: شكل توضيحي للشباك الخيشومية التحوطية

تنظيم أسلوب الشباك الخيشومية التحوطية في دول الخليج

الملاحظات	التشريع القانوني	الحالة القانونية	
فتحة عين شباك الميّد #1.75 فتحة عين شباك البياح #2.5 فتحة عين شباك الصبور #3.75 فتحة عين شباك الزبيدي # 5.5 فتحة عين شباك الكنعد #6	القرار 33 لسنة 1992	منظم	الكويت
يمنع استخدام الشباك أحادية الشعيرة 2 بوصة الحد الأدنى	القرار 8 لسنة 2004		السعودية
		ممنوع	قطر
القرار الوزاري رقم 86 لسنة 2015 تنظيم ممارسة بعض أعمال الصيد البحري	القانون رقم (4) لسنة 1983	ممنوع	البحرين
يمنع استخدام شباك أحادية الشعيرة	القانون رقم 20 لسنة 2002 قرار رقم 3 لسنة 2008	مسموح	الإمارات
	قرار وزاري	منظم	عمان
	بموجب قرار وزاري رقم 13 لسنة 2009	منظم	

غير منظم : يمارس من دون تنظيم قانوني

منظم : يمارس بتنظيم قانوني

ممنوع : ممنوع بقوة القانون

4- الشباك الخيشومية ثلاثية الطبقات (ISS- Trammel nets – CFG 7.5.0)

وهي شباك تتكون من ثلاث طبقات من الشباك الخيشومية تسمى بالكنار أو المحير، الطبقة الوسطى ذات فتحات ضيقة بينما الطبقتين الخارجيتين تكون فتحاتها أوسع، ويتم تثبيت الثلاث طبقات بنفس طريقة التثبيت على حبلي الرأس وحبل القدم، وفي حال دخول السمكة من الفتحة الخارجية تأخذ جزءاً من الشبكة الوسطى لتخرج من الفتحة الأخرى للطبقة الخارجية المواجهة بما يكون جيئاً لا تستطيع الفكك منه.

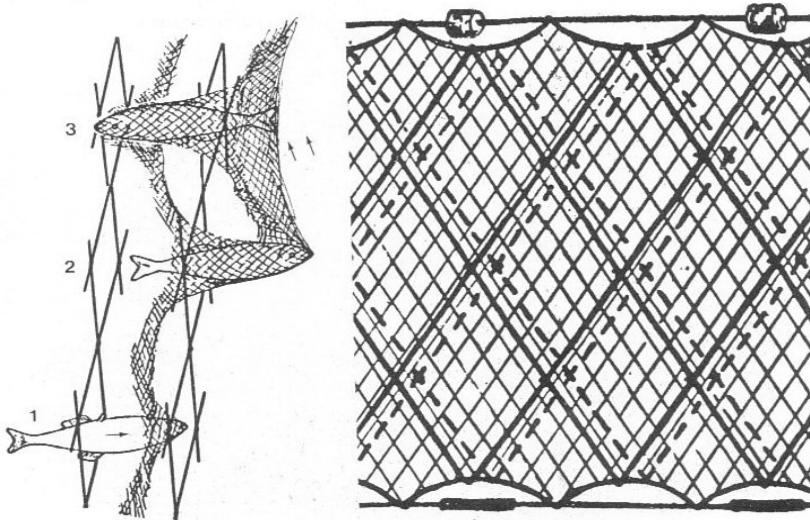

Left: Sketch of trammel net operation.
Right: Sketch of three-walled construction of trammel net

شكل 20: شكل توضيحي للشباك الخيشومية ثلاثية الطبقات

تنظيم أسلوب الشباك الخيشومية ثلاثية الطبقات في دول الخليج

الملاحظات	التشريع القانوني	الحالة القانونية	
المادة 1	القرار 8 لسنة 2004	ممنوع	الكويت
		ممنوع	السعودية
القرار الوزاري رقم 86 لسنة 2015 تنظيم ممارسة بعض أعمال الصيد البحري	القانون رقم (4) لسنة 1983	ممنوع	قطر
يمنع استخدام شبك أحادية الشعيرة	القرار رقم 3 لسنة 2008	منظم	البحرين
	القانون الاتحادي رقم 23 لسنة 1999 في شأن استغلال وحماية وتنمية الثروات المائية الحية في دولة الإمارات العربية المتحدة ولائحته التنفيذية	ممنوع	الإمارات
لا تستخدم هذه المعدة في السلطنة		-	عمان
<p>غير منظم : يمارس من دون تنظيم قانوني منظم : يمارس بتنظيم قانوني ممنوع : ممنوع بقوة القانون</p>			

الخيط و الخطاف (السنارة) :

يعتبر الصيد بالخيط و الميذار من أقدم طرق الصيد المتبعة في العالم و الخليج

العربي و من أبسطها أيضا حيث تعتمد على مكونات بسيطة و هي :

- ❖ الخيط
- ❖ الخطاف
- ❖ الثقل
- ❖ الطعم

أما الأسلوب أو التقنية التي تحدد كيفية استخدام هذه المكونات تحدد بدورها الفريسة أو الصيد المطلوب مثل التشخيظ أو المشبك والتي سوف نتناولها لاحقا في هذا الفصل. لذا فإن استخدام الخطاف والطعم في الصيد يعطي الصياد قدرة أكبر على انتقائية صيده مقارنة مع المعدات الصيد الأخرى.

جدول المصطلحات و اللهجات:

المصطلح	الكويت	السعودية	البحرين	الإمارات	قطر	عمان
الخطاف hook	ميدار	السنارة/ميدار	ميدار	ميدار	ميدار	السنارة / الميدار
الثقل wight	يلد	الرصاص/ الثقالات - بلد	يلد	ثقل / يلد	بلد	البلد
التشابك	متعقد	تشابك	-	-	متشريك	متشريك
الحبل	حبل / إخراب	حبل	الخيظ	حبل	حبل	حبل
الخيظ الطويل Long line	المشبك	مد- شكة	الحية/اللقفة الحية	منشله- مناشل متعددة السنارات	الحيه	الشاكات
التشخيظ	التشخيظ	المجور- لفاح	الفاح	الفاح	الفاح	المشاوطة/الترويد/الجر/ المباوشة

انواع الخيوط حسب مادة الصنع:

عند استخدام الخيوط في الصيد من الواجب الإلمام بصفات الخيط لتحديد النوع المطلوب في عملية الصيد، ويتم تحديد خاصية الخيوط المستخدمة في الصيد بالميدار بناءً على الخصائص التالية : مادة الصنع، السمك وطريقة الجدل وعليه يتمكن الصياد من اختيار الخيط المناسب للفريسة المناسبة وكذلك الأسلوب المستخدم في الصيد.

وتنقسم الخيوط حسب مادة الصنع إلى ثلاث فئات أساسية:

الفئة الاصطناعية : و هي تصنع من مواد هيدروكربونية و تشمل التالي:

● البولي أمايد (نايلون) (polyamide).

● البولي أيستر (polyester).

● البولي أثيلين (polyethylene).

● البولي بروبولين (polypropylene).

و يبين الجدول التالي خصائص هذه المواد الصناعية :

البولي بروبيلين	البولي أثيلين	البولي أيستر	البولي أمايد (نايلون)	الخاصية
نعم	نعم	لا	لا	الطفو
شائع	غير متوفر	شائع	شائع	المظهر
متوفر لكن غير شائع	غير متوفر	متوفر لكن غير شائع	متوفر لكن غير شائع	• أليف متواصلة
متوفر لكن غير شائع	شائع	متوفر لكن غير شائع	متوفر لكن غير شائع	• إلياف قصيرة
شائع	متوفر لكن غير شائع	شائع	شائع	• أحادية الشعيرة
شائع	شائع	شائع	شائع	• شريحه (صفائح)
يدوب ويحترق ببطء مع شعلة زرقاء باهتة	يدوب ويحترق ببطء مع شعلة زرقاء باهتة	يدوب ويحترق ببطء مع شعلة صفراء فاتحة	يدوب بعد إلحاقه بحرارة - يتكون قطرات ذائبة	الاحتراق
أبيض	أبيض	أسود مع سخام	أبيض	الدخان
شمع حار / أسفلت محترق	شمعي	دهني حار وحلوه بخفه	رائحة سمك أو كرفسي (كرفس)	الرائحة
قطرات صلبة بنية اللون	قطرات صلبة	قطرات صلبة سوداء	قطرات صلبة دائرية صفراء	بقايا

ومن الخيوط التي تندرج تحت الفئة الاصطناعية:

❖ **خيوط البلاستيك:** هي الأكثر انتشارا واستعمالا، ومن خصائص هذا

النوع من الخيوط ما يلي:

➤ المتانة، فهو قوي ويتحمل الأوزان، الشد والجذب لما له من بعض المطاطية.

➤ أسعاره في متناول الجميع.

➤ متعدد المقاطع والمقاسات ويعطي تنوعا كثيرا.

➤ لا يتشرب الماء.

❖ **خيوط النايلون:** ويسميه البعض (الغزل) لأنه عبارة عن شعيرات من النايلون مغزولة بعضها على بعض، وعادة ما يستخدم هذا النوع في صنع الشباك أكثر منه في الصيد بالعود والماكينة لصعوبة لفه على الماكينة. ومن خصائصه:

➤ قوة التحمل فهو يتحمل الشد الجذب والأوزان

➤ المرونة الشديدة والليونة.

➤ ولكن عيوب خيط النايلون أنه يتشرب الماء بدرجة كبيرة فيفقد قوته، وله قابلية كبيرة للتشابك مع بعضه (الكعبلية).

❖ **الخيوط المهجنة أو المدمجة:** مثل (الداكرون) وهو له نفس ملمس خيوط الحياكة تقريبا ولكن بالتدقيق فيه تجده يتكون من مجموعة من الخيوط مجدولة مع بعضها البعض. ومن خصائص هذه الخيوط:

➤ أن لها قوة شد أكثر عشر مرات من النايلون رغم أن سمكها رفيع جدا.

➤ تطفو ولا تتشبع بالماء كما هو الحال في خيوط النايلون، وهذا يجعلها مناسبة للذي يحدق على العائم أي باستخدام غماز.

➤ ليس بها أي نوع من المطاطية أو الليونة ولذلك تشعر بأي نقرة للسמكة حتى لو ضعيفة، ولكن من عيوب هذه الخيوط انها رقيقة

وحادة ولا تصلح للاستعمال اليدوي، فمن اللازم استعمال الماكينة.
وأيضاً أسعارها مرتفعة وتوفرها قليل.

الفئة المعدنية: خيوط سلكية (حديدية أو «السيم») : و تصنع من الحديد
الستيل أو النحاس مطليه بطبقة «الفنيل» وتستخدم للأسماك
القوية .

الفئة الطبيعية : و هي الخيوط التي تستخرج من الحيوانات (الحرير، ...، إلخ)
أو النبات (القطن،...، إلخ)

أنواع الخيوط حسب التجديل :

و يقصد بالتجديل تداخل ألياف الخيط مع بعضها البعض لتكوين خيط أو
حبل أكثر سماكة. وتنقسم الخيوط أيضاً حسب طريقة إنشائها أو تركيبها إلى
ثلاثة أنواع أساسية (الشكل 20):

1. أحادية الشعيرة (monofilament)
2. متعدد الشعيرات مجدول (multifilament braided)
3. متعدد الشعيرات مبروم (أو ملتوي) (multifilament twisted)

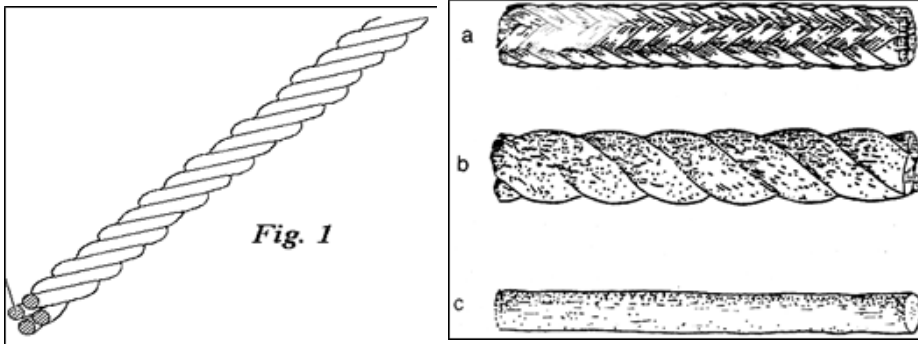

شكل 21: شكل توضيحي لأنواع الخيوط حسب الجدول

ولكل خيط نقطة تحمل وقطع تعتمد على الكثافة الطولية للخيط تقاس بوحدة قياس Denier أو Tex وهي الطول المتري للخيط في وزن 1 جرام (ملحق 2). وهناك أيضا ما يسمى الخيوط أحادية متعددة الشعيرات (أو متعدد الفتلات) (MultiMonofilament) والتي تستخدم غالبا في إعداد شبك الصيد.

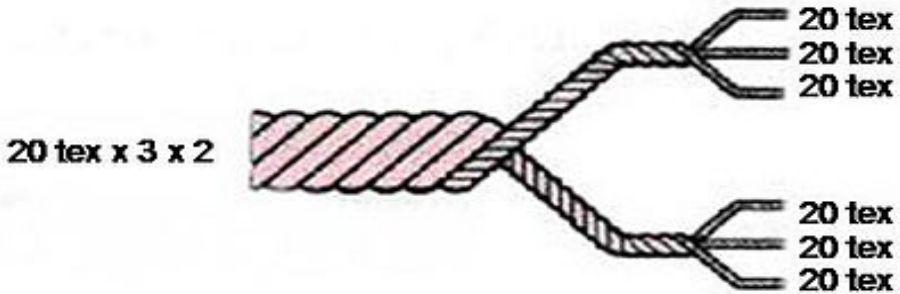

تكوين الخيط :

باستثناء الخيوط أحادية الشعيرة يتكون الخيط من ألياف (fiber) يتم غزلها لتصبح غزلاً (Yarn) و من ثم يتم تجديدها لتصبح ضفيرة (strand) و من ثم تيريمها مرة أخرى لتصبح حبلاً أو خيطاً (line) (الشكل). و الجدولة أو التواء الخيط يتم لتقويته و زيادة قدرته على الشد.

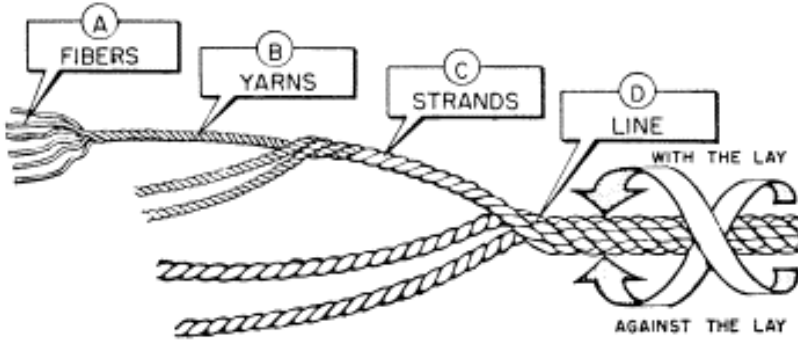

الشكل 22: تكوين الحبل أو الخيط من ألياف

الخطاف:

كأحد مكونات طريقة الصيد ، فإن للخطاف عدة أجزاء متنوعة تغير تلك المكونات تصبح لها عدة أشكال و أحجام (الملحق 3) .

مكونات الخطاف: للخطاف سبعة مكونات رئيسية و هي :

- النقطة (الدبوس): الجزء المدب الذي يخترق لحم الفريسة (أو الصيد).
- الشوكة: تم تصميم الشوكة بالاتجاه العكسي للنقطة وذلك للحفاظ على السمكة بعد لدغها أو اختراقها.
- المنعطف: هو الجزء المنحني من الخطاف.

- الحلق: يعتبر عمق الخطاف عند الاختراق.
 - الفجوة: هي المسافة بين نقطة الخطاف، من النقطة إلى العرقوب.
 - الساق: يربط المنعطف للعين.
 - العين: خيط الصيد يتم ادخاله في العين.
- وتختلف أنواع الخطاطيف بحسب تصميمها من ناحية الساق و كذلك الدبوس و الشوكة التابعة لها (الملحق 3)

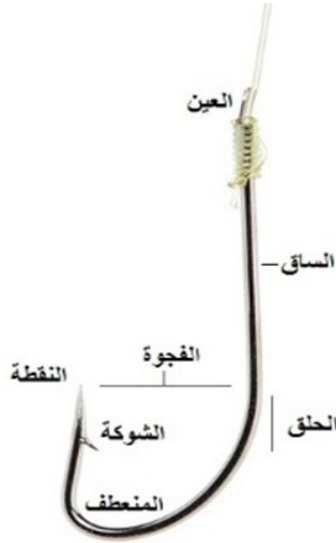

الشكل 23: شكل الخطاف و مكوناته

أنواع الطعم:

الطعم يستخدم لإغراء السمكة وينقسم إلى نوعين، الطبيعي أو الصناعي. والطعم الطبيعي مثل الديدان والأسماك الصغيرة والخناق والروبيان والعجين أو الخبز. أما الطعم الصناعي فيكون من أشكال معدنية غالبا ما تكون لامعة وملونة لكي تلفت انتباه السمكة.



الشكل 24: أنواع من الطعم الصناعي

أسلوب الصيد :

فئة الخيط و الميذار (الخطاف) (ISSCFG Hooks & Lines)

:9.0.0

1- السنارة اليدوية Hand-lines (ISSCFG 9.1.0):

الصيد بالسنارة هي وسيلة صيد باستخدام الخطاف (الميذار) الذي يغطي بالطعام أو المغريات لجلب السمك. تصنع الخطاطيف بأحجام وأشكال مختلفة. شكل الخطاطيف تصنع على عدة عوامل منها نوع أدوات الصيد المستخدمة وحجم الأسماك المرغوب صيدها. ويعتبر الصيد بالسنارة من طرق الصيد الثابتة. يكون الخطاف مربوطاً بجيظ الصيد الذي يتم تخزينه، استرجاعه، ودفعه ببكرة، وتختلف أحجام الخطوط وفقاً لحالة التيارات أو حجم الأسماك. ويتم تثبيت البكرة على قضبان الصيد الذي عادة ما تكون مصنوعة من الخيزران أو قصب الكالكوتا أو الخشب، حيث إنه من الضروري أن تكون خفيفة وصلبة وفي نفس الوقت تتميز بالمرونة. ويعتمد طول القصبية على نوع الأسماك المستهدفة حيث يتراوح طولها غالباً بين 20-12 قدماً.



شكل 25: شكل توضيحي للسنارات اليدوية

تنظيم الخيط و السنارة في دول الخليج

الملاحظات	التشريع القانوني	الحالة القانونية	
مسموح للصيادين الهواة	لا يوجد	غير منظم	الكويت
	اللائحة التنفيذية للصيد	مسموح	السعودية
		مسموح	قطر
	القرار رقم 8 لسنة 2009	مسموح	البحرين
	القانون الاتحادي رقم 23 لسنة 1999 في شأن استغلال وحماية وتنمية الفروات المائية الحية في دولة الإمارات العربية المتحدة ولائحته التنفيذية	مسموح	الإمارات
يجب على الهواة الحصول على رخصة صيد نزهة	اللائحة التنفيذية لقانون الصيد البحري	مسموح	عمان

2- الخيوط الطويلة (المشبك) Longline

الخيوط الطويلة أو ما تعرف محليا في بعض دول الخليج بـ «المشبك» أو الشكات، وهي لا تختلف كثيرا عن الخيط والسنارة سوى إنها أكثر طولاً حيث تصل إلى مئات أو عدة آلاف من الأمتار و تستخدم عدداً أكبر من الخطاطيف الكثيرة. مكونات الخيوط الطويلة:

- **خيوط العوامة:** وهو الخيط المتصل بين العوامة والوزن الثابت والقاع
- **الخيط الأساسي:** هو الخيط الطويل الأساسي
- **الخيط الفرعي.**
- **الخطاف.**

وتصميم المشبك يعتمد في المقام الأول على طبيعة انواع الأسماك المستهدفة وأماكن تواجدها (الشكل 26) وتنقسم بشكل عام إلى فئتين حسب طريقة الإعداد:

الخيوط الطويلة الثابتة (set long lines) (ISSCFG 9.3.0) :

وهي خيوط طويلة تكون مثبتة على قاع البحر بأوزان، و يمتد خيط الخطاطيف إما على قاع البحر أو منتصف العمق أو قرب السطح.

الخيوط الطويلة الهائمة (Drift long lines) (ISSCFG 9.4.0) :

وهي خيوط طويلة تكون طافية باستخدام عوامات ولا تثبت بالقاع وتستهدف الأسماك السطحية.

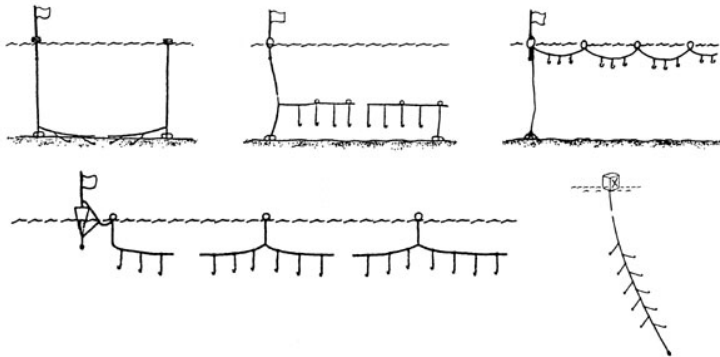

الشكل 26: أنواع المشابك المستخدمة

تنظيم الصيد بالخيوط الطويلة في دول الخليج

الملاحظات	التشريع القانوني	الحالة القانونية	
	قرار رقم 40 لسنة 2001	ممنوع	الكويت
منع استخدام "المشبيك" صدور القرار في 2001 / 1 / 14			
	اللائحة التنفيذية للصيد	مسموح	السعودية
القرار الوزاري رقم 86 لسنة 2015 تنظيم ممارسة بعض أعمال الصيد البحري	القانون رقم (4) لسنة 1983	منظم	قطر
<ul style="list-style-type: none"> ● لا يتعدى طول الخيط عن 800 متر ● سماكة الخيط من 1.6-0.8 ملم ● حجم الخطاف لا يتعدى القياس 8 ● 3 متر فجوة بين كل خطاف وآخر ● يسمح للرخصة الواحدة 3 خيوط ● أن لا تقل المسافة بين كل خيط طول 1 ميل بحري 	قرار رقم 6 لسنة 2011 بشأن ضوابط مزاوله الصيد باستخدام خيوط الصيد (الخية) متعددة الخطاطيف	منظم	بحرين
	القانون الاتحادي رقم 23 لسنة 1999 في شأن استغلال وحماية وتنمية الثروات المائية الحية في دولة الإمارات العربية المتحدة ولائحة التنفيذية	ممنوع	الإمارات
	بقرار وزاري لسفن الصيد التجاري بالابتعاد عن الساحل بمسافة 20 ميل بحري	مسموح	عمان

3- التشخيظ (اللفاح والشكة) (ISSCFG 9.6.0):

التشخيظ هي طريقة من عدة طرق لصيد السمك يستخدم فيها عدة أنواع من الطعم مثل الطعم الطبيعي أو الطعم الصناعي المجهز بخطافات. ويجر خلف القارب باستخدام خيوط وركائز للحفاظ على الخيوط بعيدا عن أعقاب السفينة. بحيث يتحرك هذا الطعم بطريقة تثير الأسماك آكلة اللحوم مما يجعلها تهجم عليه وتشبك بالخطاطيف ومن ثم اصطيادها.

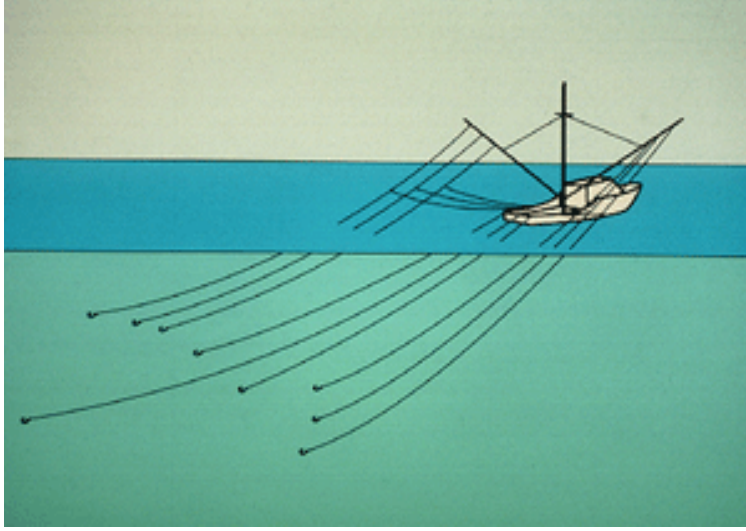

شكل 27: شكل توضيحي للصيد بالتشخيظ

تنظيم أسلوب التشخيظ في دول الخليج

الملاحظات	التشريع القانوني	الحالة القانونية	
للهواة فقط	لا يوجد	غير منظم	الكويت
	اللائحة التنفيذية للصيد	مسموح	السعودية
		مسموح	قطر
	القرار رقم 8 لسنة 2009	مسموح	البحرين
		مسموح	الإمارات
		غير منظم	عمان

غير منظم : يمارس من دون تنظيم قانوني

منظم : يمارس بتنظيم قانوني

ممنوع : ممنوع بقوة القانون

الأفخاخ (القرابير أو السخاوي) (Traps- ISSCFG 8.0.0):

تصمم الأفخاخ بناءً على سلوك الأسماك المستهدفة وذلك من خلال إنشاء منطقة أو أداة تسهل للسمة المستهدفة الدخول فيها ويصعب خروجها. وتنقسم فئة الأفخاخ في الخليج إلى أسلوبين:

- القرقور
- الحظرة

جدول المصطلحات و اللهجات:

المصطلح	الكويت	السعودية	البحرين	الإمارات	قطر	عمان
القرقور	قرقور	قرقور / سخاوي	الحضرة، السكار، القرقور، الحيزة، الزرباح، الدابوج	القرابير / الدوابي	قرقور	الأففاص / الدوباية
المد	سجي	سقي		سجي	سقى	سجى
الجزر	ثبر	ثبر		ثبر	ثبر	ثبر

القرقور (Pots) (ISSCFG 8.2.0):

القرقور يعتبر من الوسائل القديمة المستخدمة في المصايد السمكية الخليجية ومازالت مستخدمة حتى يومنا هذا. وتستخدم القراير غالباً للصيد في المواقع التي تصل أعماقها بين 5 - 45 متراً، وعادة ما تكون تلك المواقع صخرية أو بالقرب من الشعاب المرجانية وهي مناطق يصعب فيها استخدام الشباك الخيشومية. وقديماً كانت تصنع القراير من مواد عضوية مثل القصب وسعف النخيل والحصر، أما في الوقت الحاضر فهي تصنع باستخدام أسلاكاً حديدية مغلقة أو مطلية بالزنك لمقاومة التحلل. وتصل سماكة السلك من 0.8 - 1.2 ملم. ويتكون القرقور من ثلاثة أقسام أو أجزاء رئيسية هي: القاعدة والغطاء والباب.

يتم قياس حجم القرقور من خلال قطر القاعدة بوحدة قياس محلية تسمى «الباع» والتي تقدر بما يقارب (75سم) وهذا على خلاف المصطلح العربي لكلمة «الباع» (Fathom) و التي تقدر ب (1.83م).

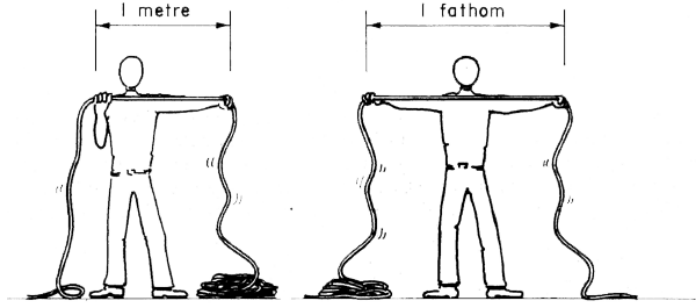

شكل ٢٨: شكل توضيحي للفرق بين قياس المتر والباع

الوصف	الرمز
قطر	ق
ارتفاع	أ
طول أنى مخروط الباع	ب
مقطع الباع	م
مخروط الباع	ع
طول الباع	ط
حجم عين الشبكة القرقور	د

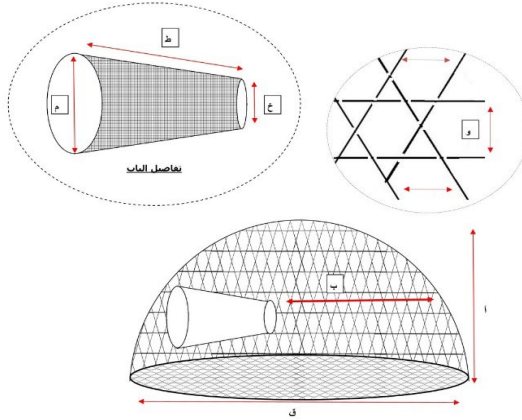

شكل 29: شكل توضيحي لأبعاد قياس القراقرير

الحجم التقديري	الطول (سم)							حجم الترقور (باع)
	و	ط	خ	م	ب	أ	ق	
صغير	35	70	50	80	95	85	165	2
متوسط	35	70	50	80	95	105	190	2.25
متوسط	42	75	55	100	130	130	205	2.5
كبير	42	75	55	100	140	130	215	2.75
كبير	50	100	60	130	125	145	225	3

تنظيم أسلوب الصيد بالقراير في دول الخليج

الملاحظات	التشريع القانوني	الحالة القانونية	
• خاص بالصيادين المرخصين فقط		منظم	الكويت
	اللائحة التنفيذية للصيد	منظم	السعودية
خاص بالصيادين المرخصين فقط	القانون رقم (4) لسنة 1983 القرار الوزاري رقم 86 لسنة 2015	منظم	قطر
	القرار رقم 6 لسنة 1986 القانون رقم 20 لسنة 2002	منظم	البحرين
	قرار وزاري	منظم	الإمارات
	بموجب قرار وزاري رقم 270 لسنة 2015	منظم	عمان

غير منظم : يمارس من دون تنظيم قانوني

منظم : يمارس بتنظيم قانوني

ممنوع : ممنوع بقوة القانون

الحظرة (المساكر) Barriers , fences (ISSCFG 8.5.0):

نوع من الحواجز المدية وكان شائعاً تشييده من القلم أو البوص ويشد إلى بعضه بواسطة حبال خاصة في منطقة المد الساحلية تجاه الأسماك السابحة بمحاذاة الشاطئ إلى داخل الحائط الشبكي للحضرة (اليد) والممتد من الشاطئ إلى داخل البحر يؤدي إلى مصيدة دائرية (حوش)، حيث تتجه الأسماك إلى داخلها أثناء زيادة الماء في المد (السقي)، ولا تستطيع الهروب منها، وتبقى الأسماك هناك إلى حين حضور الصيادين عند انحسار الماء في الجزء (الثبر) لجمعها من الكيس العميق الموجود في نهاية الحظرة والمسمى «السر»، الذي يظل دائماً مغموراً تحت الماء.

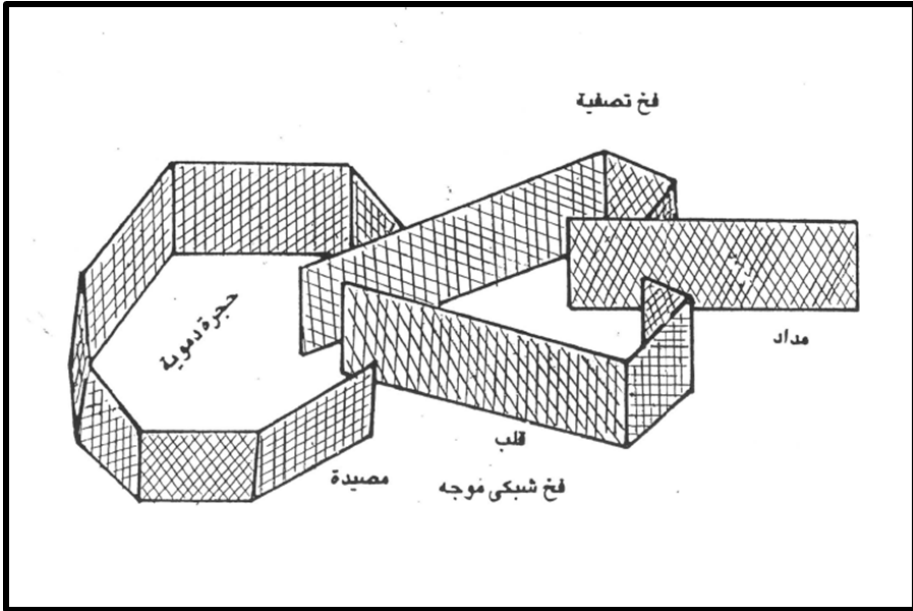

شكل 30: شكل توضيحي لأجزاء الحظرة

تنظيم أسلوب الصيد بالحظائر في دول الخليج

الملاحظات	التشريع القانوني	الحالة القانونية	
<p>يشترط في الحظور القائمة توافر المواصفات التالية:</p> <ul style="list-style-type: none"> • لا يقل قطر فتحة الشباك المستخدمة في الحظرة عن 1.25 بوصة. • تكون المواد المستخدمة في الحظرة ذات مواصفات غير ضارة بالبيئة • تستخدم طبقة واحدة من الشباك في إقامة الحظرة. • أن تكون المسافة بين بداية يد الحظرة و الساحل 10 أمتار من مستوى أدنى مد مع الأخذ في الاعتبار الظروف الطبيعية الأخرى . • لا تقل المسافة بين كل حظرتين عن 500 متر من جميع أجزاء الحظرة. • يحظر استخدام الحزام الشبكي على طول المنطقة السفلية للحظرة. • يحظر إقامة الحظرة عند مخارج شبكات مياه الصرف بمسافة لا تقل عن 500 متر من المخرج. <p>يلتزم أصحاب الحظور و القائمين عليها بالتالي:</p> <ol style="list-style-type: none"> 1. الالتزام بموسم إقامة الحظرة خلال الفترة من أول يونيو حتى نهاية فبراير من كل عام. 2. الالتزام بتنظيف شباك الحظرة من الشوائب و المواد العالقة و الطحالب و المواد الرسوبية الأخرى. 3. صيانة الحظرة و رعايتها و الاهتمام بها بصفة دورية و عدم إهمالها. 4. جمع مصيد الحظرة من الأسماك عند كل حالة جزر يوميا. 5. عدم استخدام المركبات الآلية بجميع أنواعها عند جمع المصيد. 6. إخطار الهيئة فورا عند أسر الحظرة للكائنات الحية النادرة كالسلاحف أو غيرها من الكائنات الحية أو عند مشاهدة ظواهر غريبة. 7. إزالة الحظرة التالفة و بقاياها و كذلك الحظرة غير الصالحة للاستخدام من داخل المياه البحرية و من الساحل. 8. إزالة الأسماك الميتة غير مرغوب فيها و عدم إلقائها على الشواطئ و التخلص منها بطريقة لا تلوث البيئة. <ul style="list-style-type: none"> • يحظر نقل أي حظرة من داخل جون الكويت إلى أي مكان آخر على طول الساحل الكويتي و ذلك منعا لزيادة الجهد المبذول على المخزون السمكي بالمياه الإقليمية الكويتية. 	<p>القرار 714 لسنة 2002</p> <p>القرار 122 لسنة 2003</p> <p>القرار 200 لسنة 2003</p>	منظم	الكويت

		منظم	السعودية
	القانون رقم (4) لسنة 1983	منظم	قطر
	المرسوم بقانون رقم 5 لسنة 1981 المرسوم بقانون رقم 20 لسنة 2002	منظم	البحرين
	القانون الاتحادي رقم 23 لسنة 1999 في شأن استغلال وحماية وتنمية الثروات المائية الحية في دولة الإمارات العربية المتحدة ولائحته التنفيذية	منظم	الإمارات
غير مستخدم في سلطنة عمان		-	عمان

غير منظم : يمارس من دون تنظيم قانوني

منظم : يمارس بتنظيم قانوني

ممنوع : ممنوع بقوة القانون

الطعن و التجريح (ISSCFG) Grappling and Wounding :10.0.0

و هي طريقة صيد تعتمد على إصابة وقتل الأسماك المستهدفة باستخدام رماح أو بنادق رمجية.

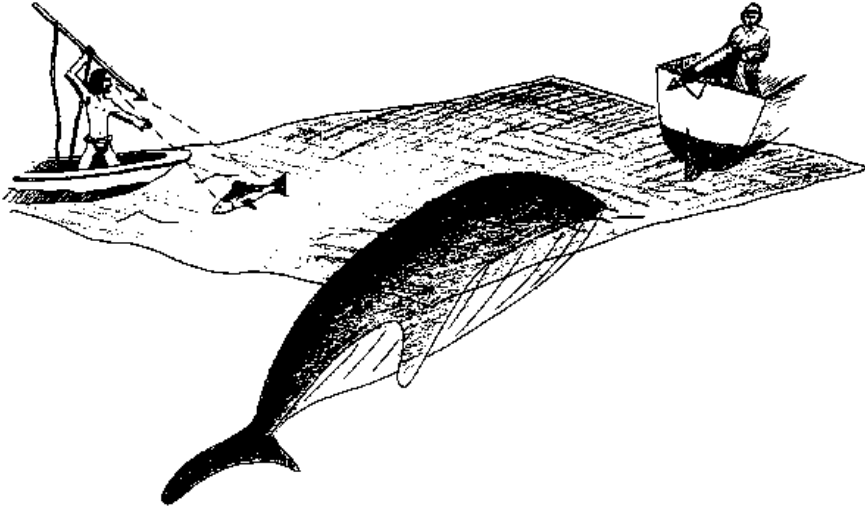

شكل 31: شكل توضيحي للصيد بالطعن

جدول المصطلحات و اللهجات:

المصطلح	الكويت	السعودية	البحرين	الإمارات	قطر	عمان
الصيد بالرماح	قمبار	قمبار		بنادق الصيد		الطعن بالرمح

تنظيم أسلوب الصيد بالرماح في دول الخليج

الملاحظات	التشريع القانوني	الحالة القانونية	
		غير منظم	الكويت
		منظم وبنادق الصيد غير مسموحة	السعودية
	القانون رقم (4) لسنة 1983	ممنوع	قطر
	القانون رقم 20 لسنة 2002 المادة 20 الفقرة ج	منظم	البحرين
	القانون الاتحادي رقم 23 لسنة 1999 في شأن استغلال وحماية وتنمية الثروات المائية الحية في دولة الإمارات العربية المتحدة ولائحته التنفيذية	منظم	الإمارات
	بموجب مادة رقم 26 للائحه التنفيذية لقانون الصيد البحري، يمنع استخدام الصيد بالرمح، بنادق الصيد، المتفرجات	ممنوع	عمان

غير منظم : يمارس من دون تنظيم قانوني

منظم : يمارس بتنظيم قانوني

ممنوع : ممنوع بقوة القانون

المراجع:

- Food and Agriculture Organization (FAO) of the United Nations: A fishery manager's guidebook. Management measures and their application. Edited by: Kevern L. Cochrane. Fisheries Technical Paper. (2002)
- Food and Agriculture Organization (FAO) of the United Nations: A fishery manager's guidebook. Management measures and their application. Edited by: Claude Nedelec and J. Prado. Fisheries Technical Paper. (1990)
- Fisheries and Introduction to ichthyology. Fourth edition. Peter B. Moyle and Joseph J. Chech, Jr. University of California, 2000.
- Food and Agriculture Organization (FAO) of the United Nations: fisherman's workbook. Compiled by J. Prado. Fishing News Books. Oxford, 1990.
- Food and Agriculture Organization (FAO) of the United Nations: Fibre ropes for fishing gear. Gerhard Klust.
- Food and Agriculture Organization (FAO) of the United Nations: Calculations for fishing gear designs. Prof A L Fridman.
- Food and Agriculture Organization (FAO) of the United Nations: netting materials for fishing gear. Gerhard Klust.
- Gill netting. Dr. Harry Stengel and Eng. Salman Alsubhi. Fishing gear technology section. Marine science and fisheries center. Oman, 2011.
- Multilingual Dictionary of fishing gear. Second edition. Commission of the European committees. Brussels, Luxembourg, 1992

- Netting information booklet. Haverford pty ltd. NSW, Australia.
- Netting general specifications. Badinotti. http://www.badinotti.com/netting_specs.html retrieved on 16/09/2013
- Novatec braid's guide to rope. Novabraid. <http://www.novabraid.com/ropeguide.html> retrieved 18/01/2015
- The simple accurate way to measure commercial fishing net. Fishing for freedom. <http://fishingforfreedom.net/The-Simple-Accurate-Way-to-Measure-a-Commercial-Fishing-Net> retrieved 16/09/2013
- units of textile measurement. Wikipedia. http://en.wikipedia.org/wiki/Units_of_textile_measurement retrieved on 18/01/2015

- معجم المصطلحات البحرية في الكويت. أحمد البشر الرومي. مركز البحوث و الدراسات الكويتية. 2005.
- تجهير و تركيب شباك الليخ (الخيشومية). المهندس خليل إبراهيم عبدالله حسين. الكويت.
- طرق و معدات الصيد الحرفي في سلطنة عمان. عبدالله بن أحمد الحارثي و الدكتور هاري استنجل. مسقط 2002. وزارة الزراعة والثروة السمكية. المديرية العامة للثروة السمكية مركز العلوم البحرية و السمكية.
- التنظيمات الخاصة بالصيد بواسطة الشباك. الاخصائي محمد رضا محمد جميل برنجي. 2004-2005. المملكة العربية السعودية. وزارة الزراعة. وكالة الوزارة لشؤون الثروة السمكية. مركز أبحاث الثروة السمكية بجدة.

الملحق 1: جدول تصنيف معدات الصيد حسب الرقم الدولي الإحصائي
International Standard Statistic –) لتصنيف معدات الصيد
. (tical Classification of Fishing Gear – ISSCG

ISSCFG	Gear categories	ISSCFG	Gear categories
1.0.0	surrounding nets	4.0.0	Dredges
1.1.0	surrounding net with purse lines	4.1.0	boat dredges
1.1.1	one boat operated purse lines	4.2.0	hand dredges
1.1.2	two boats operated purse lines	5.0.0	lift nets
1.2.0	surrounding net without purse lines (Lampara)	5.1.0	portable lift nets
2.0.0	seine nets	5.2.0	boat operated lift nets
2.1.0	beach seine	5.3.0	shore operated lift nets
2.2.0	boat seines	5.9.0	Lift nets (unspecified)
2.2.1	Danish seines	6.0.0	falling gear
2.2.2	Scottish seines	6.1.0	cast nets
2.2.3	pair seines	6.9.0	falling gear (not specified)
2.9.0	seine nets	7.0.0	gillnets and entangling nets
3.0.0	trawl nets	7.1.0	set gillnets (anchored)
3.1.0	bottom trawl nets	7.2.0	drifting gill nets
3.1.1	beam trawls	7.3.0	encircling gillnets
3.1.2	bottom otter trawls	7.4.0	fixed gill nets
3.1.3	bottom pair trawls	7.5.0	trammel nets
3.1.4	nephrops trawls	7.6.0	combined gill nets - trammel nets
3.1.5	shrimp trawls	7.9.0	Gillnets and entangling nets (not specified)
3.1.6	bottom trawls not specified	7.9.1	Gillnets (not specified)
3.2.0	midwater trawls	8.0.0	traps

3.2.1	midwater otter trawls	8.1.0	Stationary uncovered pound nets
3.2.2	midwater pair trawls	8.2.0	pots
3.2.3	Shrimp trawls	8.3.0	fyke nets
3.2.9	Midwater trawls (unspecified)	8.4.0	stow nets
3.3.0	otter twin trawls	8.5.0	barriers, fence, weirs, corrals
3.4.9	Otter trawls (not specified)	8.6.0	Aerial traps
3.5.9	Pair trawls (not specified)	8.9.0	Traps (not specified)
3.9.0	Other trawls (not specified)		
9.0.0	hooks and lines		
9.1.0	handlines and pole-lines (hand operated)		
9.2.0	handlines and pole-lines (mechanized)		
9.3.0	set longlines		
9.4.0	drifting longlines		
9.5.0	longlines (notspecified)		
9.6.0	trolling lines		
9.9.0	Hooks and lines (not specified)		
10.0.0	grappling and wounding		
10.1.0	harpoons		
11.0.0	harvesting gear		
11.1.0	pumps		
11.2.0	mechanized		
11.9.0	Harvesting machines		
20.0.0	miscellaneous		
25.0.0			
99.0.0			

الملحق 2 : كثافة الخيوط المستعملة و قوة التحمل لكل نوع

Table 1. Breaking strengths of twisted nylon twine

Denier	(Diameter (mm	Breaking strength		(Length per kg (m
		(Dry (kg	(Wet knotted (kg	
210/3	0.24	4.6	2.7	300 13
210/6	0.40	9.0	6.0	400 6
210/9	0.50	14.0	9.0	350 4
210/12	0.60	18.0	11.0	230 3
210/15	0.73	26.0	16.0	130 2
210/21	0.80	30.0	18.0	850 1
210/24	0.92	39.0	22.0	430 1
210/27	1.05	43.0	24.0	280 1
210/30	1.13	47.0	26.0	160 1
210/36	1.20	55.0	29.0	970
210/39	1.33	64.0	34.0	830
210/45	1.40	75.0	40.0	700
210/60	1.50	91.0	47.0	590
210/72	1.60	110.0	56.0	500
210/96	1.90	138.0	76.0	385
210/144	2.40	210.0	104.0	250

Table 2. Breaking strengths of monofilament nylon twine

(Diameter (mm	Breaking strength		(Length per kg (m
	(Dry (kg	(Wet knotted (kg	
0.25	3.1	1.8	200 17
0.40	7.7	4.4	450 6
0.50	12.0	6.5	170 4
0.60	17.0	8.8	030 3
0.70	24.0	12.5	080 2
0.80	29.0	15.0	670 1
0.90	36.0	19.0	320 1
1.00	42.0	22.0	090 1
1.10	47.0	25.0	900
1.20	55.0	30.0	760

1.30	65.0	35.0	650
1.40	75.0	40.0	560
1.50	86.0	46.0	490
1.60	98.0	52.0	430
1.90	132.0	72.0	300
2.50	220.0	113.0	180

Table 3. Breaking strengths of braided nylon twine

(Diameter (mm	Breaking strength		Length per kg (m
	(Dry (kg	(Wet knotted (kg	
1.50	82.0	44.0	740
1.65	92.0	49.0	645
1.95	110.0	60.0	515
2.47	154.0	81.0	360

الملحق 3 : أنواع الخطاطيف و الأحجام المستخدمة

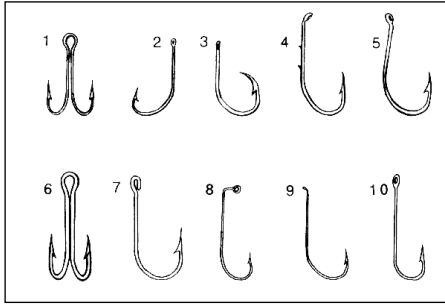

Hook Eyes		Points	
	Ringed		Knife edge
	Tapered		Needle
	Looped		Barbless Needle
	Looped Tapered Ring		Barbless
	Open		Micro Barb
	Swivel		Short
	Needle		Beak
	Flattened		Reversed
			Kirbed

Regular hooks		
Number	gap (mm)	Shank diam. (mm)
12	9.5	1
11	10	1
10	11	1
9	12.5	1.5
8	14	1.5
7	15	2
6	16	2
5	18	2.5
4	20	3
3	23	3
2	26.5	3.5
1	31	4
1/0	35	4.5

Forged hooks		
Number	gap (mm)	Shank diam. (mm)
2	10	1
1	11	1
1/0	12	1
2/0	13	1.5
3/0	14.5	1.5
4/0	16.5	2
5/0	10	2.5
6/0	27	3
8/0	29	3.5
10/0	31	4
12/0	39	5
14/0	50	6

الملحق 4 : قياسات عين الشباك المستخدمة في الصيد.

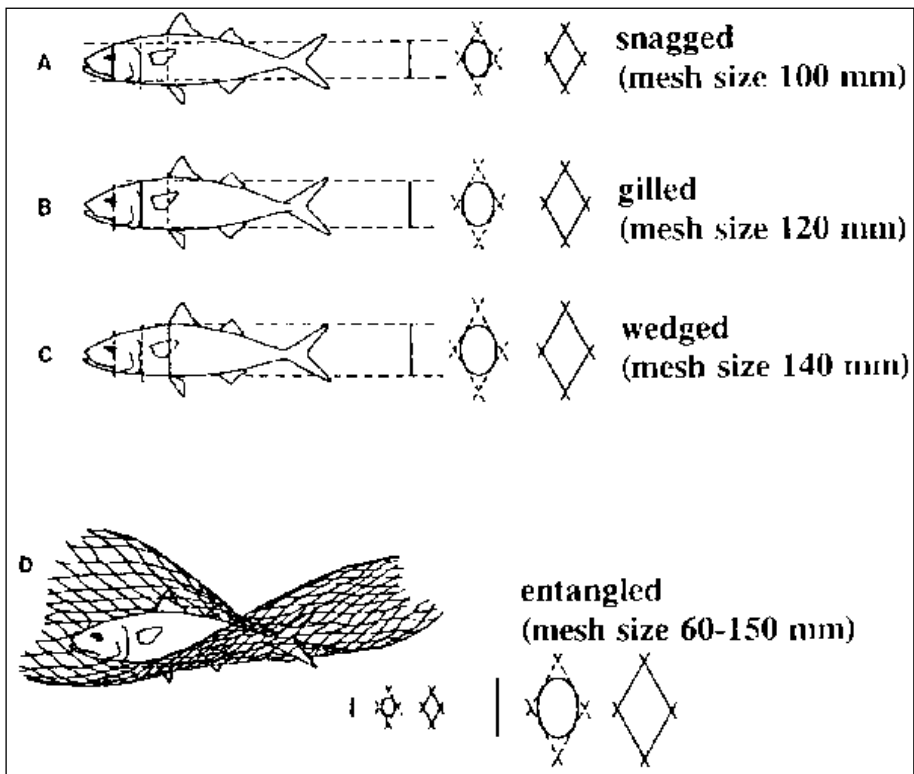
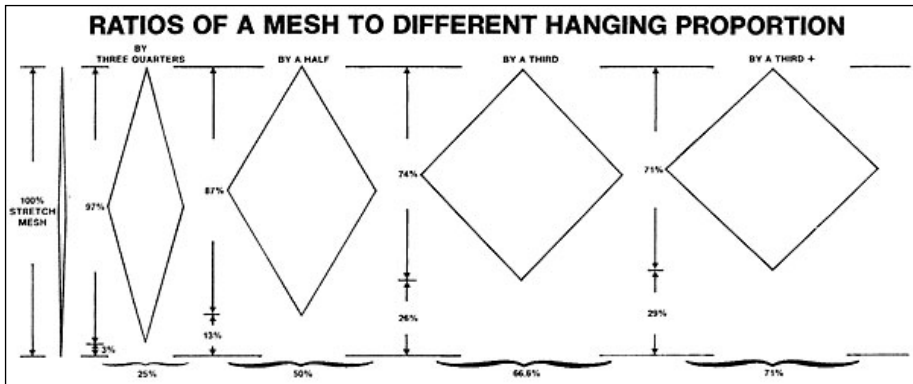

الملحق 5 : جدول قانونية أساليب الصيد المستخدمة في دول الخليج:

قنة الصيد	أنبوب الصيد	الرقم الدولي	الكويت	السعودية	البحرين	قطر	الأمارات	عمان
الشباك المحيطة	الشباك الخطية بحال كس	1.1.0	ممنوع	ممنوع		ممنوع	لا يوجد	مظم
	شباك محيطة بدون حبال كس	1.2.0	ممنوع	ممنوع		ممنوع	لا يوجد	مظم
الشباك الساحلية	الشباك الساحلية	2.1.0	ممنوع	ممنوع		ممنوع	مظم	مظم
	الشباك القارب	2.2.0	ممنوع	ممنوع		ممنوع	مظم	مظم
الحر العائلي	الحر العائلي القاعي	3.1.2	منظم	منظم	منظم	ممنوع	ممنوع	ممنوع
	الحر العائلي في المياه الوسطى	3.2.1	منظم	منظم	منظم	ممنوع	ممنوع	ممنوع
	الحر العائلي تراسي	3.3.0	منظم	منظم	منظم	ممنوع	ممنوع	ممنوع
الشباك الساقطة	الشباك الساقطة	6.00	غير منظم	منظم		ممنوع	لا يوجد	غير منظم
	الشباك الخيشومية القابضة	7.1.0	منظم	منظم	منظم	ممنوع	ممنوع	منظم
	الشباك الخيشومية السائبة	7.2.0	منظم	منظم	منظم	ممنوع	ممنوع	منظم
	الشباك الخيشومية الحويطية	7.3.0	منظم	منظم		ممنوع	ممنوع	منظم
	الشباك الخيشومية القبضة بحوزة	7.4.0	منظم	منظم		ممنوع	ممنوع	غير مستخدم
	الشباك الخيشومية الثلاثية	7.5.0	ممنوع	ممنوع	منظم	ممنوع	ممنوع	غير منظم
الأصناف	الشباك الكرية	7.6.0	ممنوع	ممنوع	منظم	ممنوع	ممنوع	غير منظم
	القراقرز	8.2.0	منظم	منظم	منظم	ممنوع	ممنوع	ممنوع
	الخطرات	8.5.0	منظم	منظم		ممنوع	ممنوع	غير مستخدم
	الخط اليدوي أو القصبية	9.1.0	غير منظم	منظم	منظم	ممنوع	ممنوع	منظم
الخطوط المحيطة	الخطوط الطويلة القابضة	9.3.0	ممنوع	منظم	منظم	ممنوع	ممنوع	غير منظم
	الخطوط الطويلة السائبة	9.4.0	ممنوع	منظم	منظم	ممنوع	ممنوع	غير منظم
الصناعات و التصنيع	خيوط الحر	9.6.0	غير منظم	منظم	منظم	ممنوع	ممنوع	غير منظم
	الربيع	10.1.0	غير منظم	منظم	منظم	ممنوع	ممنوع	ممنوع
	البنادق الرجية			ممنوع		ممنوع		ممنوع
	البحم اليدوي	20.0.0	منظم	منظم	منظم	ممنوع	ممنوع	منظم
المفروقات	العروض	20.0.0	منظم	منظم		ممنوع		غير منظم
	استخدام طرق الأداة الجماعية (المفخرات، الكسباتية، الكهبا،...إلخ)	20.0.0	ممنوع	ممنوع	ممنوع	ممنوع	ممنوع	ممنوع

الملحق 6 : جدول التعاريف و مصطلحات أساليب الصيد:

قناة الصيد	أنلوب الصيد	الرقم الدولي	الكويت	السعودية	البحرين	قطر	الأمارات	عمان
الصيد المحيطة	الشباك الخيطية بحال كس	1.1.0				تحويط	لا يوجد	تدوير/تحويط/حوى
	شباك محيطة بدون بحال كس	1.2.0				تحويط	لا يوجد	تدوير/تحويط/حوى
الصيد الساحلية	الشباك الساحلية	2.1.0	طاروف			جاروف	الضفوة	الضفوة
	الشباك القارب	2.2.0					الضفوة	الضفوة
البحر الخلفي	البحر الخلفي القاعي	3.1.2	كراف	كراف	كراف	كراف	البحر القاعي	كراف
	البحر الخلفي في المياه الوسطى	3.2.1	المنبح	كراف	كراف	كراف	البحر القاعي	كراف/سطحي
	البحر الخلفي تآمي	3.3.0		كراف	كراف		البحر القاعي	كراف/قاعي
الصيد الساقطة	الشباك الساقطة	6.00		سالية			لا يوجد	الغاف/ الغداف
	الشباك الخيشومية القابضة	7.1.0		مناصب	مناصب	منصب	المنصب	المنصب
الصيد الخيشومية	الشباك الخيشومية السائية	7.2.0	هبال	هبال	هبال	هبال	الهبال	الهبال
	الشباك الخيشومية البحرية	7.3.0			دفار/ الحاروف	الحلاق-التحويط	الحلاق-التحويط	التحويط
	الشباك الخيشومية المائية بحلقة	7.4.0				حلقة	حلقة	
	الشباك الخيشومية القلابية	7.5.0		ثلاث وجهه	اسرائلي	اسرائلية	شباك النيون	شباك النيون
	الشباك الكوكبة	7.6.0				اسرائلية	شباك النيون	شباك النيون
الأفصاخ	القرقر	8.2.0	قراقر	قراقر	قراقر	قراقر	قراقر-دواي	الأفصاخ/ الدواي
	الحظرات	8.5.0		حظرات	حظرات	حظرة	حظرات	
الخطاطف	الخطاطفي أو القصبية	9.1.0	حداق	حداق	حداق	حداق	حداق	الحداق/الخطاطف الزاوية
	الخطاطف القابضة	9.3.0	مشبك	مشكه	الخبية	خبه	المناخل القابضة	مشكات قاعية
	الخطاطف القوية القابضة	9.4.0	مشبك				المناخل	مشكات سطحية
	الخطاطف القوية السائية	9.6.0	تشيحط	لفاق	لفاق	لفاق	تشخيطة-اللفاق	تشخيطة/مخروزة/مخرولة
النصاع و التصريح	خيوط البحر	10.1.0					البيرة	الريح
	الرياح				ممنوع		بنادق الصيد	بنادق الصيد

الملحق 7: بعض التشريعات و القرارات الصادرة في مملكة البحرين لتنظيم استغلال الثروة السمكية :

- المرسوم بقانون رقم (5) لسنة 1981 بشأن تنظيم صيد الأسماك.
- المرسوم بقانون رقم (20) لسنة 2002 بشأن تنظيم صيد واستغلال وحماية الثروة البحرية.
- قرار رقم (8) لسنة 2009 بشأن صيد هواة الرحلات البحرية بأن يحظر عليهم ممارسة الصيد التجاري بأي وسيلة من وسائل الصيد ما عدا الصيد بواسطة الخيط (الحداق واللفاح) (التشخيظ).
- قرار رقم (2) لسنة 2007 بشأن منع صيد سرطان البحر "القباقب" بأن يحظر صيد الإناث والصغار التي يقل طول ظهرها عن 7 سنتمتر.
- قرار رقم (17) لسنة 2014 بشأن حظر صيد أو تداول أو بيع سرطان البحر (القباقب) خلال الفترة من 15 مارس 2014 ولغاية 15 مايو 2014.
- قرار رقم (4) لسنة 2003 بشأن منع صيد سمكة بقر البحر والسلاحف البحرية والدلافين بأنواعها داخل حدود الصيد لمملكة البحرين.
- قرار رقم (1) لسنة 2012 بشأن حماية سمك القرش من نوع أبو سيف (Pris-tis Zijsorn) من أجل حماية هذا النوع والحفظ المستدام له فإنه يُحظر نهائياً صيده ومهما كان حجمه وبأي وسيلة في مياه الصيد الداخلية و الإقليمية لمملكة البحرين.
- قرار رقم (10) لسنة 1997 بشأن حظر صيد وبيع وتداول صغار الأسماك والقشريات.
- قرار رقم (5) لسنة 2010 بشأن تحديد البحر الإقليمي لمحمية جزر حوار.
- قرار رقم (8) لسنة 2007 بشأن اعتبار منطقة هير بولثامة محمية بحرية طبيعية وأنه يمنع الصيد فيها بالشباك العائمة وشباك الجر.

تصميم وتنفيذ مطبعة الأمانة العامة لمجلس التعاون لدول الخليج العربية